

BALKO: COMPLEJO URBANO REVITALIZADOR



UNIVERSIDAD IBEROAMERICANA

ESCUELA DE ARQUITECTURA

EMELY GABRIELA LEONARDO ROJAS 19-0333

ASESOR: ARQ. ESTEBAN GONZALEZ

PROYECTO FINAL

SANTO DOMINGO, REP. DOM.

ABRIL 2023



REPUBLICA DOMINICANA



SANTO DOMINGO, DISTRITO NACIONAL



ZONA INDEPENDENCIA



AUTOPISTA 30 DE MAYO, ANTIGUO METALDOM

ÍNDICE DE PLANOS

HOJA	NOMBRE	ESCALA	PÁGINA
G-01	ÍNDICE - PORTADA	0	1
G-02	PLANTA ARQUITECTÓNICA DE CONJUNTO DE TECHOS	1:1000	2
G-03	PLANTA ARQUITECTÓNICA DE CONJUNTO DE PRIMER NIVEL	1:1000	3
G-04	PLANTA ARQUITECTÓNICA AMUEBLADA ZONA C-A	1:350	4
G-05	PLANTA ARQUITECTÓNICA AMUEBLADA ZONA C-B	1:350	5
G-06	PLANTA ARQUITECTÓNICA AMUEBLADA ZONA C-D	1:350	6
G-07	ELEVACIONES DE CONJUNTO	1:350	7
G-08	SECCIONES DE CONJUNTO	1:350	8
G-09	PLANTA ARQUITECTÓNICA DE PAISAJE	1:1000	9
A-1	PLANTA DE CONJUNTO DE TECHO	1:350	10
A-2	PLANTA ARQUITECTÓNICA AMUEBLADA NIVEL 1 - GENERAL	1:250	11
A-3	PLANTA ARQUITECTÓNICA AMUEBLADA NIVEL 1 - ZONA A	1:100	12
A-4	PLANTA ARQUITECTÓNICA DIMENSIONADA NIVEL 1 - ZONA A	1:100	13
A-5	PLANTA ARQUITECTÓNICA AMUEBLADA NIVEL 1 - ZONA B	1:100	14
A-6	PLANTA ARQUITECTÓNICA DIMENSIONADA NIVEL 1 - ZONA B	1:100	15
A-7	PLANTA ARQUITECTÓNICA AMUEBLADA NIVEL 1 - ZONA C	1:100	16
A-8	PLANTA ARQUITECTÓNICA DIMENSIONADA NIVEL 1 - ZONA C	1:100	17
A-9	PLANTA ARQUITECTÓNICA AMUEBLADA MEZZANINE	1:100	18
A-10	PLANTA ARQUITECTÓNICA DIMENSIONADA MEZZANINE	1:100	19
A-11	PLANTA ARQUITECTÓNICA AMUEBLADA NIVEL 2 - GENERAL	1:250	20
A-12	PLANTA ARQUITECTÓNICA AMUEBLADA NIVEL 2 - ZONA A	1:100	21
A-13	PLANTA ARQUITECTÓNICA DIMENSIONADA NIVEL 2 - ZONA A	1:100	22
A-14	PLANTA ARQUITECTÓNICA AMUEBLADA NIVEL 2 - ZONA B	1:100	23
A-15	PLANTA ARQUITECTÓNICA DIMENSIONADA NIVEL 2 - ZONA B	1:100	24
A-16	PLANTA ARQUITECTÓNICA AMUEBLADA NIVEL 2 - ZONA C	1:100	25
A-17	PLANTA ARQUITECTÓNICA DIMENSIONADA NIVEL 2 - ZONA C	1:100	26
18	PLANTA ARQUITECTÓNICA AMUEBLADA NIVEL 3 - GENERAL	1:250	27
A-19	PLANTA ARQUITECTÓNICA AMUEBLADA NIVEL 3 - ZONA A	1:100	29
A-20	PLANTA ARQUITECTÓNICA DIMENSIONADA NIVEL 3 - ZONA A	1:100	28
A-21	PLANTA ARQUITECTÓNICA AMUEBLADA NIVEL 3 - ZONA B	1:100	30
A-21	PLANTA ARQUITECTÓNICA DIMENSIONADA NIVEL 3 - ZONA B	1:100	31
A-23	PLANTA ARQUITECTÓNICA AMUEBLADA NIVEL 3 - ZONA C	1:100	32
A-24	PLANTA ARQUITECTÓNICA DIMENSIONADA NIVEL 3 - ZONA C	1:100	33
A-25	ELEVACIÓN SUR	1:100	34
A-26	ELEVACIÓN NORTE	1:100	35
A-27	ELEVACIÓN ESTE	1:100	36
A-28	ELEVACIÓN OESTE	1:100	37
A-29	SECCIÓN A	1:100	38
A-30	SECCIÓN B	1:100	39
A-31	SECCIÓN C	1:100	40
A-32	SECCIÓN D	1:100	41
A-33	SECCIÓN E	1:100	42
A-34	ELEVACIONES INTERIORES	1:50	43
D-01	DETALLE	--	44
D-02	DETALLE	--	45
E-01	PLANTA ESTRUCTURAL NIVEL 1	1:250	46
E-02	PLANTA ESTRUCTURAL NIVEL 2	1:250	47
E-03	PLANTA ESTRUCTURAL NIVEL 3	1:250	48
EL-01	PLANTA DE LUMINARIA Y TOMACORRIENTES NIVEL 2	1:250	49
CR-01	PLANTA DE CIELO RASO NIVEL 2	1:250	50
S-01	PLANTA DE AGUA POTABLE NIVEL 2	1:250	51
S-02	PLANTA DE AGUA RESIDUALES NIVEL 2	1:250	52
M-01	PLANTA MECÁNICA DE AIRES ACONDICIONADOS	1:250	53

SIMBOLOGIA GENERAL	
	ESCALA GRAFICA
	SECCION
	ELEVACION
	NIVEL DE PISO TERMINADO
	NORTE
	EJES
	LLAMADO A DETALLE
	TITULO DE PLANO
	CORTE
	HUECO
	PROYECCION DE TECHO
	NUMERO DE PUERTAS
	VIGAS
	DIRECCION ESCALERA

LUMINARIA	
	LÁMPARA EMPOTRADA LED
	SPOT SOBRE RIEL
	RIEL PARA LUCES
	LÁMPARA LED EMPOTRADA DE PISO
	PLAFÓN LED APLICADO AL TECHO
	PLAFÓN LED COLGANTE
	PANEL DE BORDE LED-COLGANTE
	MOVING LIGHT -LUZ DE ESCENARIO
	LÁMPARA COLGANTE
	LUZ APLIQUE DE PARED
	SPOT DIRECCIONAL DE PISO
	CABLE POR TECHO
	CABLE POR SUELO
	TOMACORRIENTES DE PARED
	TOMACORRIENTE RESISTENTE AL AGUA
	TOMACORRIENTE / +3.20 DEL NIVEL DE PISO TERMINADO
	LLAVE INTERRUPTOR
	TABLERO PPAL
	REJILLA SALIDA
	REJILLA RETORNO
	CAMPANA EXTRACTOR DE COCINA
	EXTRACTOR DE BAÑO
	DUCTERIA
	UNIDAD CONDENSADORA

ACABADOS		
BP	BARANDA POLICARBONATO	
PA	PINTURA ACRILICA	
PSH	PLAFOND SHEETROCK	
HOR	HORMIGON PULIDO	
PO1	PORCELANATO	
PG	PLAFOND GLASHINER	
MC	MURO CORTINA CON CAMARA DE AIRE	
PO2	PORCELANATO	
PM	PERFILES DE MADERA	
RP	REVESTIMIENDO PORCELANATO	
MC2	MURO CORTINA	
MI	MICROCEMENTO	
PMA	PISO MADERA	
AC	PAREDES ACUSTICAS	
A	ALFOMBRA	
PA	TE	PA : PARED
PI	ZO	TE: TECHO
		PI: PISO
		ZO: ZOCCALO
PAVIMENTO		
	NOMBRE	
	PAVIMENTO GRIS BARCA	
	ACERA	
	PAVIMENTO GRIS LINEAL	
	GRAMA	

VEGETACION	
	MANGLE BOTON
	CAOBA
	ROBLE AMARILLO
	PALMA CANA
	AVELLANO CRIOLLO



AREAS		
NO.	NOMBRE	M2
1	PLAZA RECREATIVA	1,547
2	PARQUEOS	5,232
3	AREA DEPORTIVA	9,507
23	PARQUEOS	13,689
17	AREA PRESENTACIONES	3,335
21	AREA INFANTIL	2,818



BALKO: COMPLEJO URBANO REVITALIZADOR



EAU
ESCUELA DE ARQUITECTURA

MONITOR



SIMBOLOGIA

- ESCALA GRAFICA
- LLAMADO A DETALLE
- SECCION
- ELEVACION
- PROYECCION DE TECHO
- CORTE
- HUECO
- DIRECCION ESCALERA
- EJE
- NIVEL DE PISO TERMINADO
- NORTE

SUSTENTANTE:
EMELY GABRIELA LEONARDO ROJAS

MATRICULA:
19-0333

PROYECTO DE GRADO

CUATRIMESTRE: ENERO - ABRIL 2023

ASESORES: ESTEBAN GONZALEZ

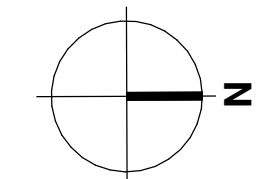

TITULO:

PLANTA
ARQUITECTONICA
DE CONJUNTO DE
TECHO

ESCALA:

Como se indica

HOJA:

G-02

Todos los dibujos y exhibidos constituyen trabajos originales y no publicados del arquitecto, y no pueden ser copiados, usados, ni modificados sin autorización expresa y escrita del arquitecto.



1 PLANTA ARQUITECTÓNICA DE CONJUNTO DE PRIMER NIVEL
1 : 1000

AREAS		
NO.	NOMBRE	M2
1	PLAZA RECREATIVA	1,547
2	PARQUEOS	5,232
3	AREA DEPORTIVA	9,507
23	PARQUEOS	13,689
17	AREA PRESENTACIONES	3,335
21	AREA INFANTIL	2,818



BALKO: COMPLEJO URBANO REVITALIZADOR



EAU ESCUELA DE ARQUITECTURA



SIMBOLOGÍA

	ESCALA GRAFICA
	LLAMADO A DETALLE
	SECCION
	ELEVACION
	PROYECCION DE TECHO
	CORTE
	HUECO
	DIRECCION ESCALERIA
	EJE
	NIVEL DE PISO TERMINADO
	NORTE

SUSTENTANTE:
EMELY GABRIELA LEONARDO ROJAS

MATRICULA:
19-0333

PROYECTO DE GRADO

CUATRIMESTRE: ENERO - ABRIL 2023

ASESORES: ESTEBAN GONZALEZ

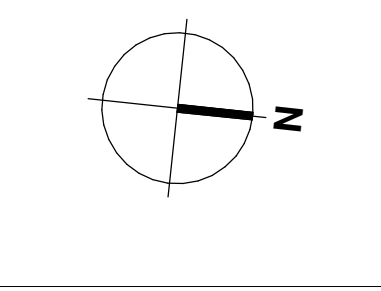

TITULO:
PLANTA ARQUITECTONICA DE CONJUNTO DE PRIMER NIVEL

ESCALA:
Como se indica

HOJA:
G-03

Todos los dibujos y exhibidos constituyen trabajos originales y no publicados del arquitecto; y no pueden ser duplicados, usados, ni modificados sin autorización expresa y escrita del arquitecto.



MATERIALES		
	NOMBRE	M2
	PAVIMENTO GRIS BARCA	2,768 m2
	ACERA	3,256 m2
	PAVIMENTO GRIS LINEAL	4,4936 m2
	GRAMA	26,694 m2

VEGETACION		
	NOMBRE	EB
	MANGLE BOTON	N
	CAOBA	N
	ROBLE AMARILLO	I
	PALMA CANA	E
	UVA DE SIERRA	N
	AVELLANO CRIOLLO	N

AREAS		
NO.	NOMBRE	M2
1	PLAZA RECREATIVA	1,547
2	PARQUEOS	5,232
3	AREA DEPORTIVA	9,507
4	CAFETERIA	234
5	BAÑOS DAMAS	65
6	LOCKERS	25
7	BAÑO CABALLEROS	66
8	ENFERMERIA	105
9	RESTAURANTE	178
10	COCINA	74
11	BAÑO CABALLEROS	24
12	BAÑO DAMAS	20
13	BAÑO DAMAS	26
14	BAÑO CABALLEROS	31
15	ADMINISTRACION	60
16	ALMACEN	84

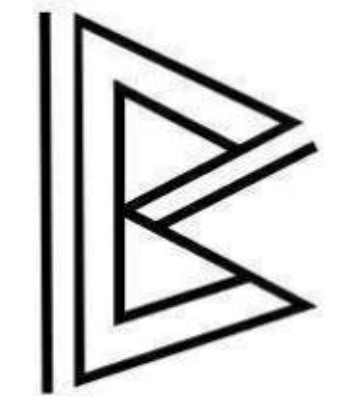

BALCO: COMPLEJO URBANO REVITALIZADOR



MONITOR

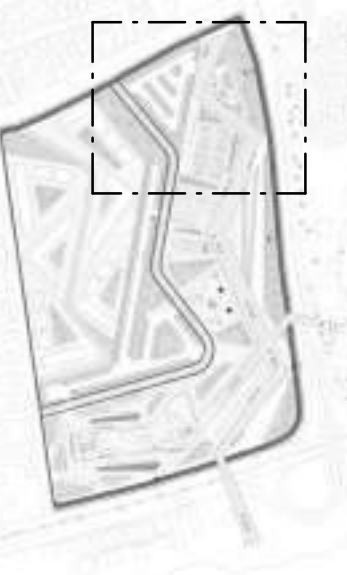

SIMBOLOGIA

	ESCALA GRAFICA
	LLAMADO A DETALLE
	SECCION
	ELEVACION
	PROYECCION DE TECHO
	CORTE
	HUECO
	DIRECCION ESCALERA
	EJE
	NIVEL DE PISO TERMINADO
	NORTE

SUSTENTANTE: EMELY GABRIELA LEONARDO ROJAS

MATRICULA: 19-0333

PROYECTO DE GRADO

CUATRIMESTRE: ENERO - ABRIL 2023

ASESORES: ESTEBAN GONZALEZ

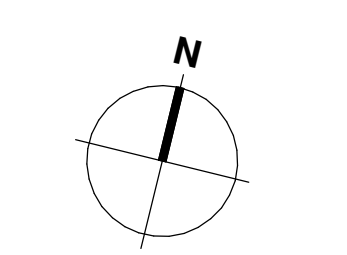

TITULO:
PLANTA ARQUITECTÓNICA AMUEBLADA ZONA C-A

ESCALA:
Como se indica

HOJA:
G-04.

Todos los dibujos y exhibidos constituyen trabajos originales y no publicados del arquitecto, y no pueden ser copiados, usados, ni modificados sin autorización expresa y escrita del arquitecto.



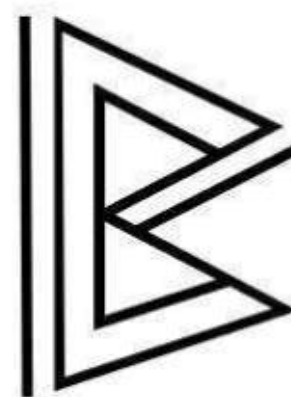

BALKO: COMPLEJO URBANO REVITALIZADOR



EAU ESCUELA DE ARQUITECTURA

MONITOR

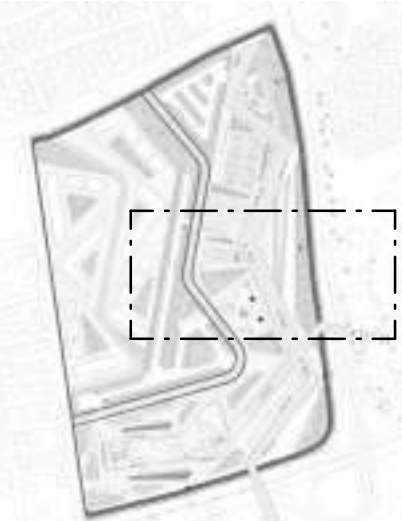

SIMBOLOGIA

	ESCALA GRAFICA
	LLAMADO A DETALLE
	SECCION
	ELEVACION
	PROYECCION DE TECHO
	CORTE
	HUECO
	DIRECCION ESCALERA
	EJE
	NIVEL DE PISO TERMINADO
	NORTE

SUSTENTANTE: EMELY GABRIELA LEONARDO ROJAS

MATRICULA: 19-0333

PROYECTO DE GRADO

CUATRIMESTRE: ENERO - ABRIL 2023

ASESORES: ESTEBAN GONZALEZ

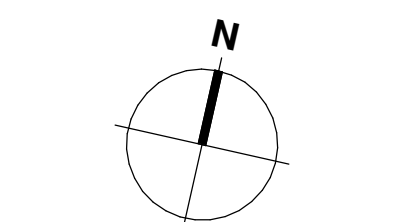

TITULO:
PLANTA ARQUITECTÓNICA AMUEBLADA ZONA C-B

ESCALA:
Como se indica

HOJA:
G-05

Todos los dibujos y exhibidos constituyen trabajos originales y no publicados del arquitecto, y no pueden ser copiados, usados, ni modificados sin autorización expresa y escrita del arquitecto.

MATERIALES		
	NOMBRE	M2
	PAVIMENTO GRIS BARCA	2,768 m2
	ACERA	3,256 m2
	PAVIMENTO GRIS LINEAL	4,4936 m2
	GRAMA	26,694 m2

VEGETACION		
	NOMBRE	EB
	MANGLE BOTON	N
	CAOBA	N
	ROBLE AMARILLO	I
	PALMA CANA	E
	UVA DE SIERRA	N
	AVELLANO CRIOLLO	N

AREAS		
NO.	NOMBRE	M2
17	AREA DE PRESENTACIONES	3,517
18	BAÑO CABALLEROS	48
19	LOCKERS	25
20	BAÑO DAMAS	45
21	JUEGOS INFANTILES	2,818
22	PARQUEOS	13,689



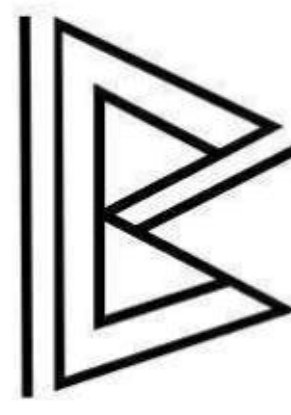

BALKO: COMPLEJO URBANO REVITALIZADOR



EAU ESCUELA DE ARQUITECTURA

MONITOR

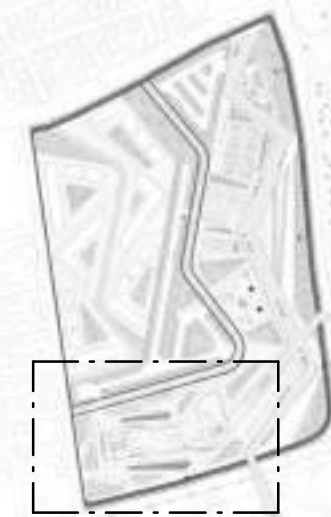

SIMBOLOGIA

- ESCALA GRAFICA
- LLAMADO A DETALLE
- SECCION
- ELEVACION
- PROYECCION DE TECHO
- CORTE
- HUECO
- DIRECCION ESCALERA
- EJE
- NIVEL DE PISO TERMINADO
- NORTE

SUSTENTANTE: EMELY GABRIELA LEONARDO ROJAS
MATRICULA: 19-0333

PROYECTO DE GRADO

CUATRIMESTRE: ENERO - ABRIL 2023

ASESORES: ESTEBAN GONZALEZ

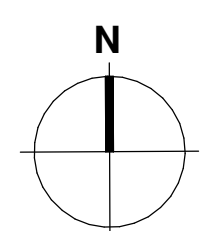

TITULO:
PLANTA ARQUITECTÓNICA AMUEBLADA ZONA C-D

ESCALA:
Como se indica

HOJA:
G-06

Todos los dibujos y exhibidos constituyen trabajos originales y no publicados del arquitecto, y no pueden ser copiados, usados, ni modificados sin autorización expresa y escrita del arquitecto.

MATERIALES		
	NOMBRE	M2
	PAVIMENTO GRIS BARCA	2,768 m2
	ACERA	3,256 m2
	PAVIMENTO GRIS LINEAL	4,4936 m2
	GRAMA	26,694 m2
VEGETACION		
	NOMBRE	EB
	MANGLE BOTON	N
	CAOBA	N
	ROBLE AMARILLO	I
	PALMA CANA	E
	UVA DE SIERRA	N
	AVELLANO CRIOLLO	N
AREAS		
NO.	NOMBRE	M2
236	LOBBY	520
227	RESTAURANTE	353
239	BAÑO MUJERES	14
233	COCINA	77
232	OFICINA PRINCIPAL	22
231	FINANZAS	22
230	CCTV	16
229	SERVIDORES	16
275	ARCHIVO	12
220	ALMACEN 1	77
222	ARE DE CARGA	119
224	ALMACEN 2	51
225	REPARACIONES	63
226	RECIBIDOR	128
258	EXPOSICIONES TEM.	981
211	AUDITORIO	256
244	ESCENARIO	118
183	BACKSTAGE	42
184	CAMERINOS	46
185	ALMACEN	33
243	BAÑOS HOMBRES	15
242	BAÑOS MUJERES	19

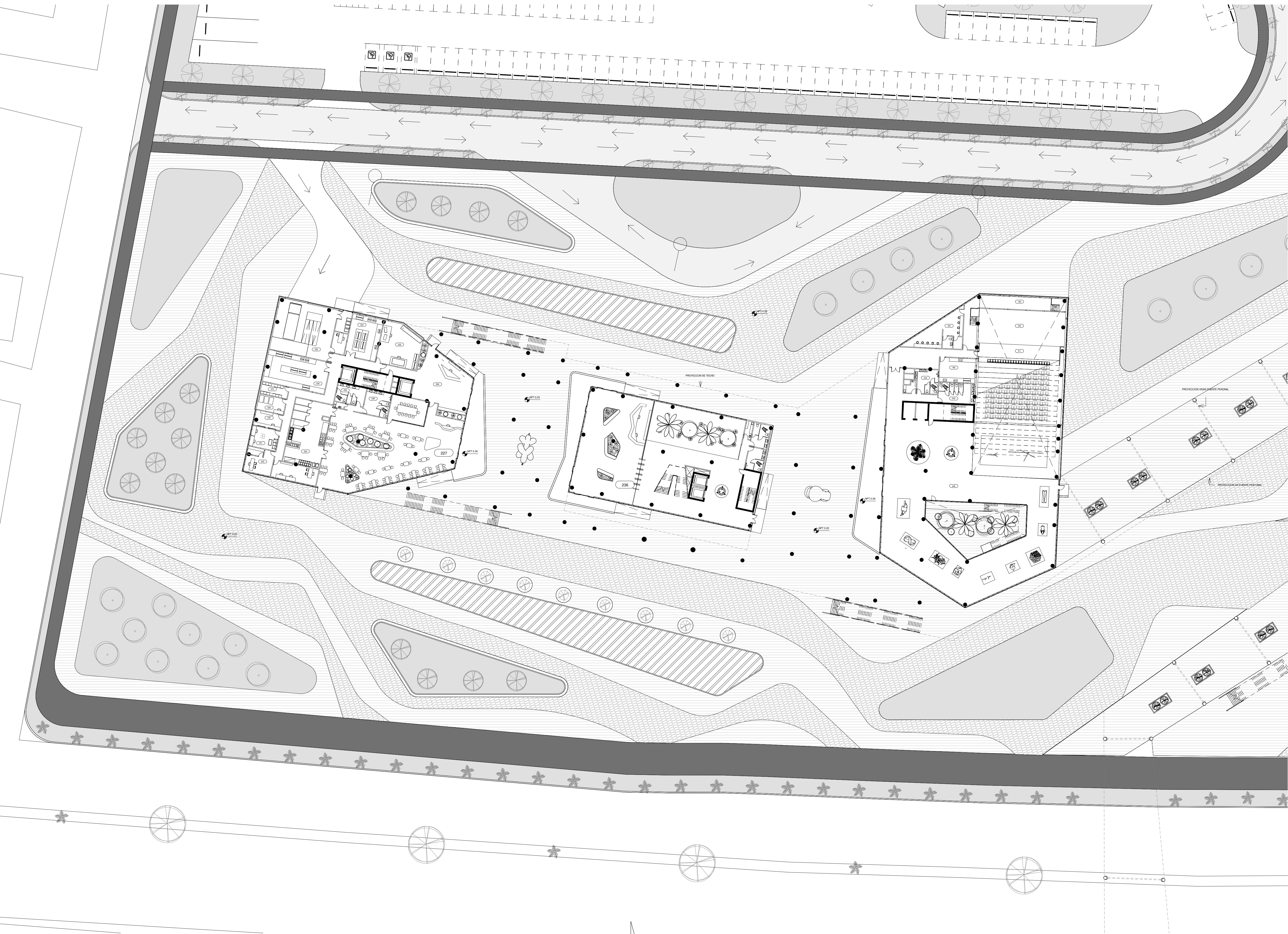

1 G-07 PLANTA ARQUITECTÓNICA AMUEBLADA ZONA C-E
1 : 350

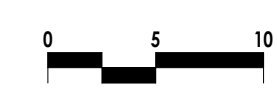

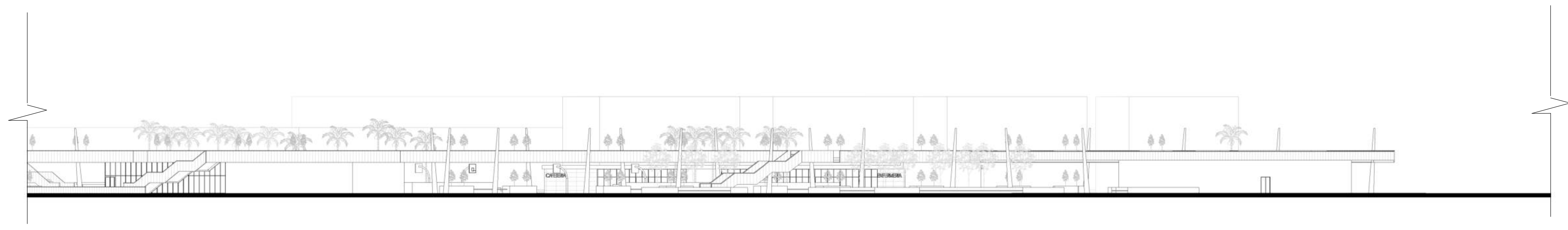

1 ELEVACION OESTE C-A
1 : 350

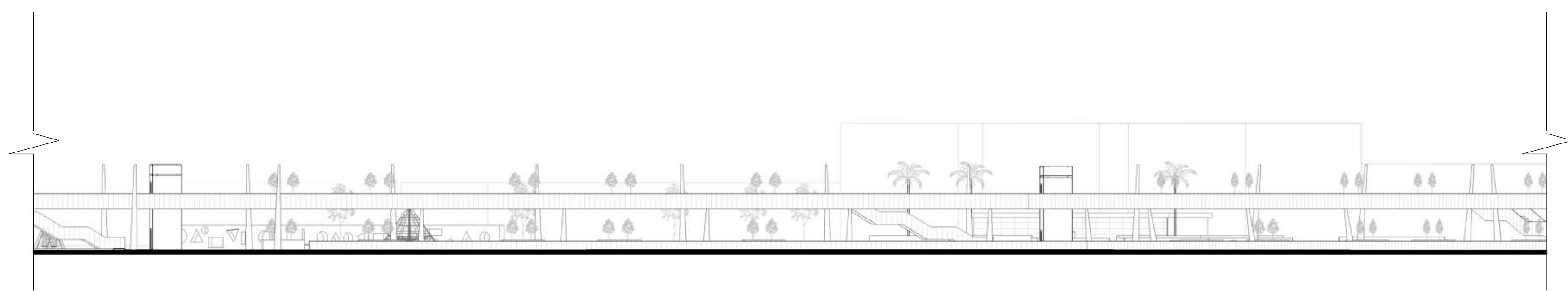
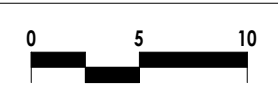

2 ELEVACION OESTE C-B
1 : 350

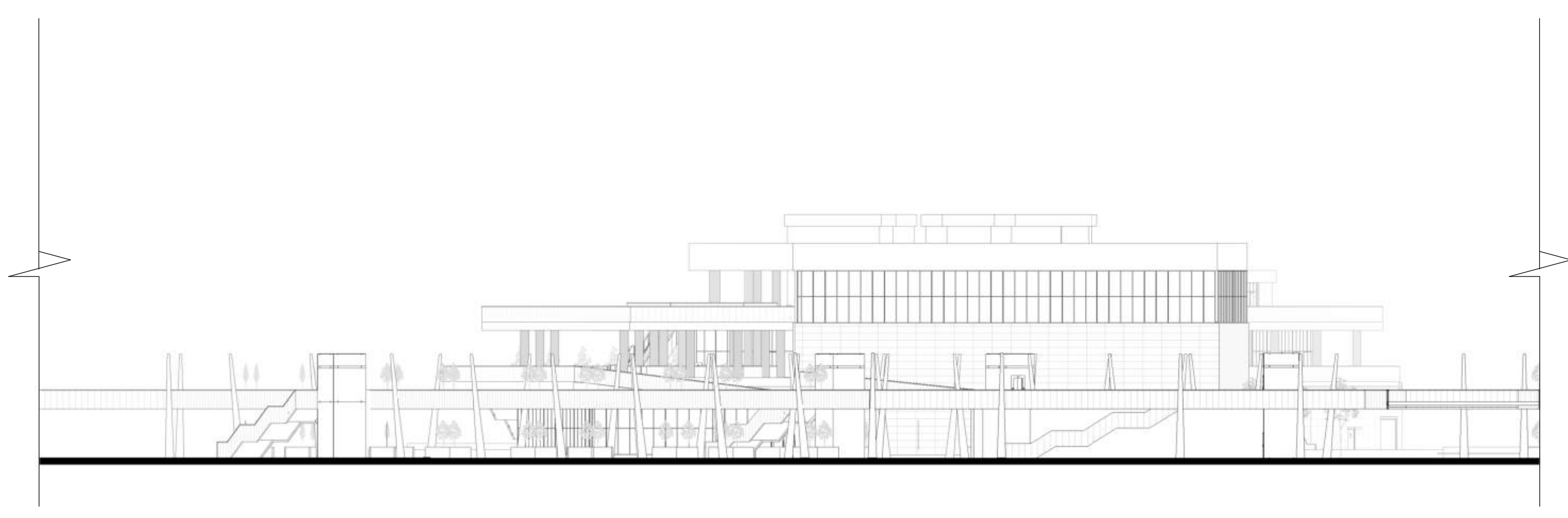

3 ELEVACION OESTE C-C
1 : 350

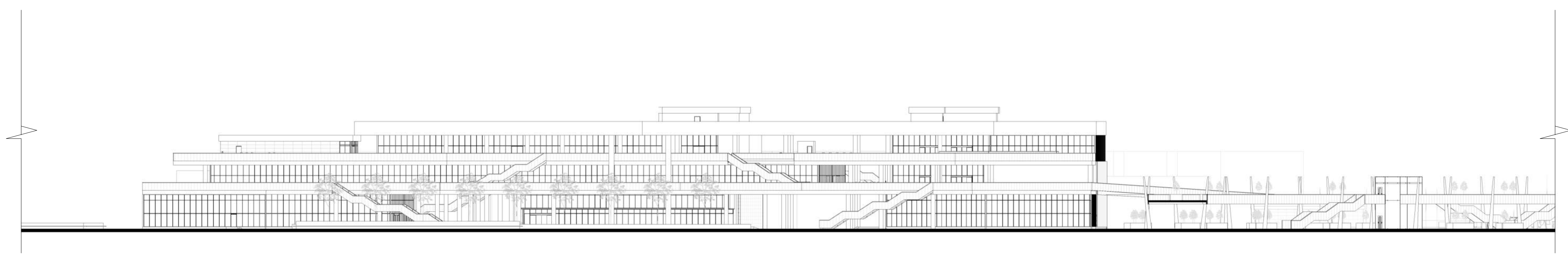
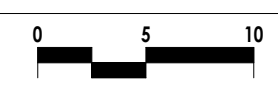

4 ELEVACION NORTE C-D
1 : 350

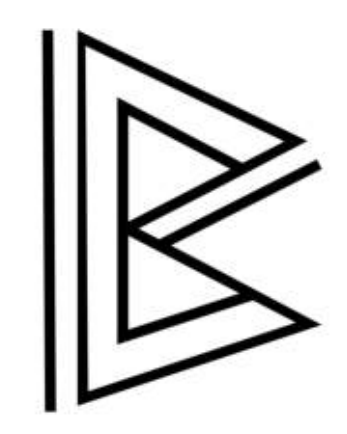

BALKO: COMPLEJO URBANO REVITALIZADOR



EAU
ESCUELA DE ARQUITECTURA

MONITOR



SIMBOLOGÍA

	ESCALA GRAFICA
	LLAMADO A DETALLE
	SECCION
	ELEVACION
	PROYECCION DE TECHO
	CORTE
	HUECO
	DIRECCION ESCALERA
	EJE
	NIVEL DE PISO TERMINADO
	NORTE

SUSTENTANTE:
EMELY GABRIELA LEONARDO ROJAS

MATRICULA:
18-0333

PROYECTO DE GRADO

CUATRIMESTRE: ENERO - ABRIL 2023

ASESORES: ESTEBAN GONZALEZ

TITULO:
ELEVACIONES DE CONJUNTO

ESCALA:
1 : 350

HOJA:
G-07

Todos los dibujos y exhibidos constituyen trabajos originales y no publicados del arquitecto; y no pueden ser duplicados, usados, ni modificados sin autorización expresa y escrita del arquitecto.



BALKO: COMPLEJO URBANO REVITALIZADOR



EAU ESCUELA DE ARQUITECTURA

MONITOR



SIMBOLOGÍA

	ESCALA GRAFICA
	LLAMADO A DETALLE
	SECCION
	ELEVACION
	PROYECCION DE TECHO
	CORTE
	HUECO
	DIRECCION ESCALERA
	EJE
	NIVEL DE PISO TERMINADO
	NORTE

SUSTENTANTE:
EMELY GABRIELA LEONARDO ROJAS
MATRICULA:
18-0333

PROYECTO DE GRADO

CUATRIMESTRE: ENERO - ABRIL 2023

ASESORES: ESTEBAN GONZALEZ

TITULO:
SECCIONES DE CONJUNTO

ESCALA:
1 : 350

HOJA:
G-08

Todos los dibujos y exhibidos constituyen trabajos originales y no publicados del arquitecto; y no pueden ser duplicados, usados, ni modificados sin autorización expresa y escrita del arquitecto.

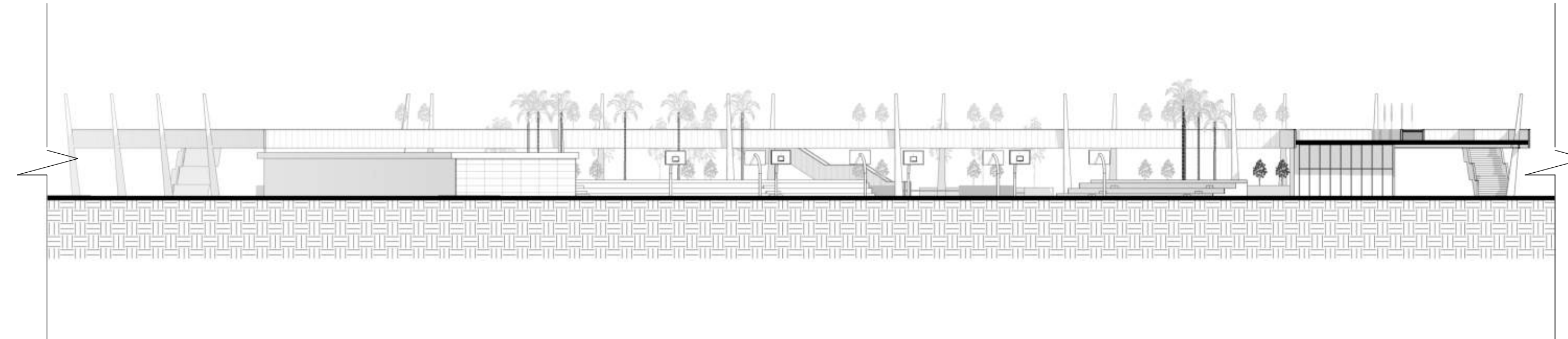

1 SECCION NORTE C-A
1 : 350

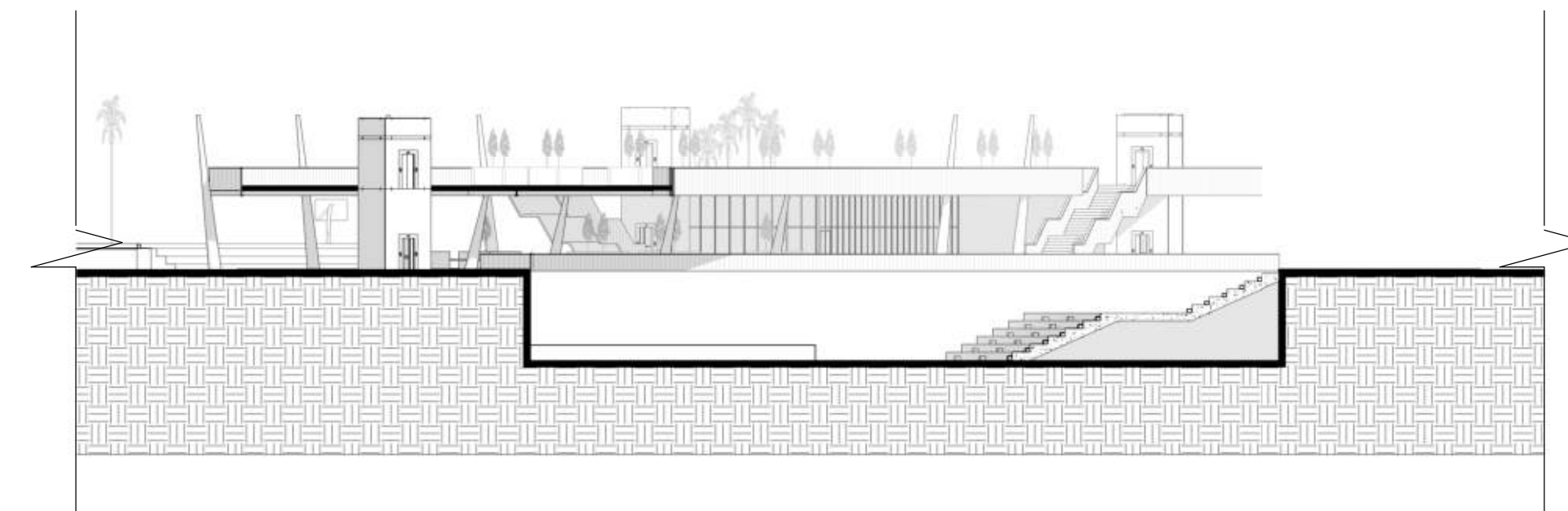

3 SECCION ANFITERATRO
1 : 350

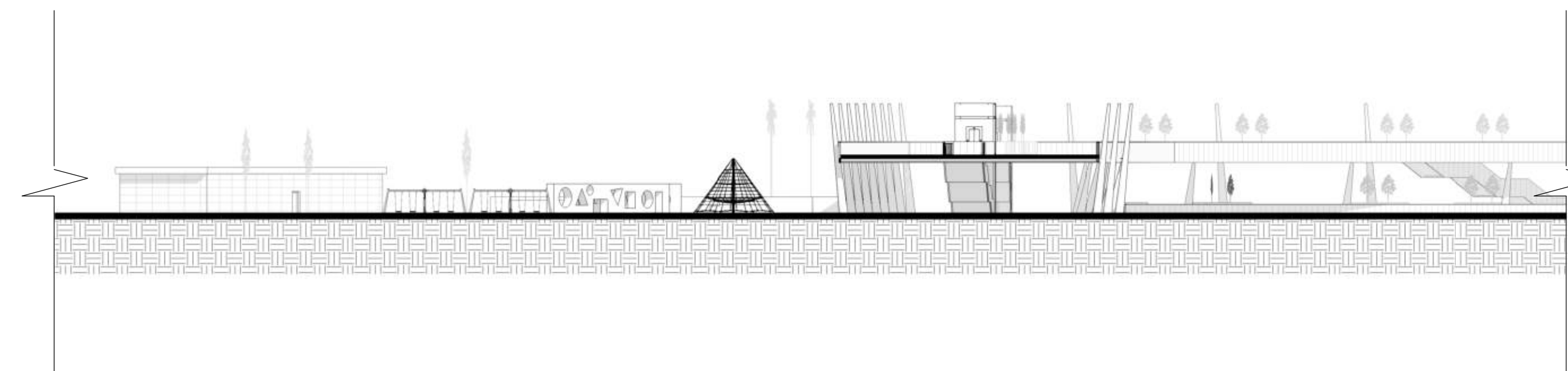

2 SECCION NORTE C-B
1 : 350



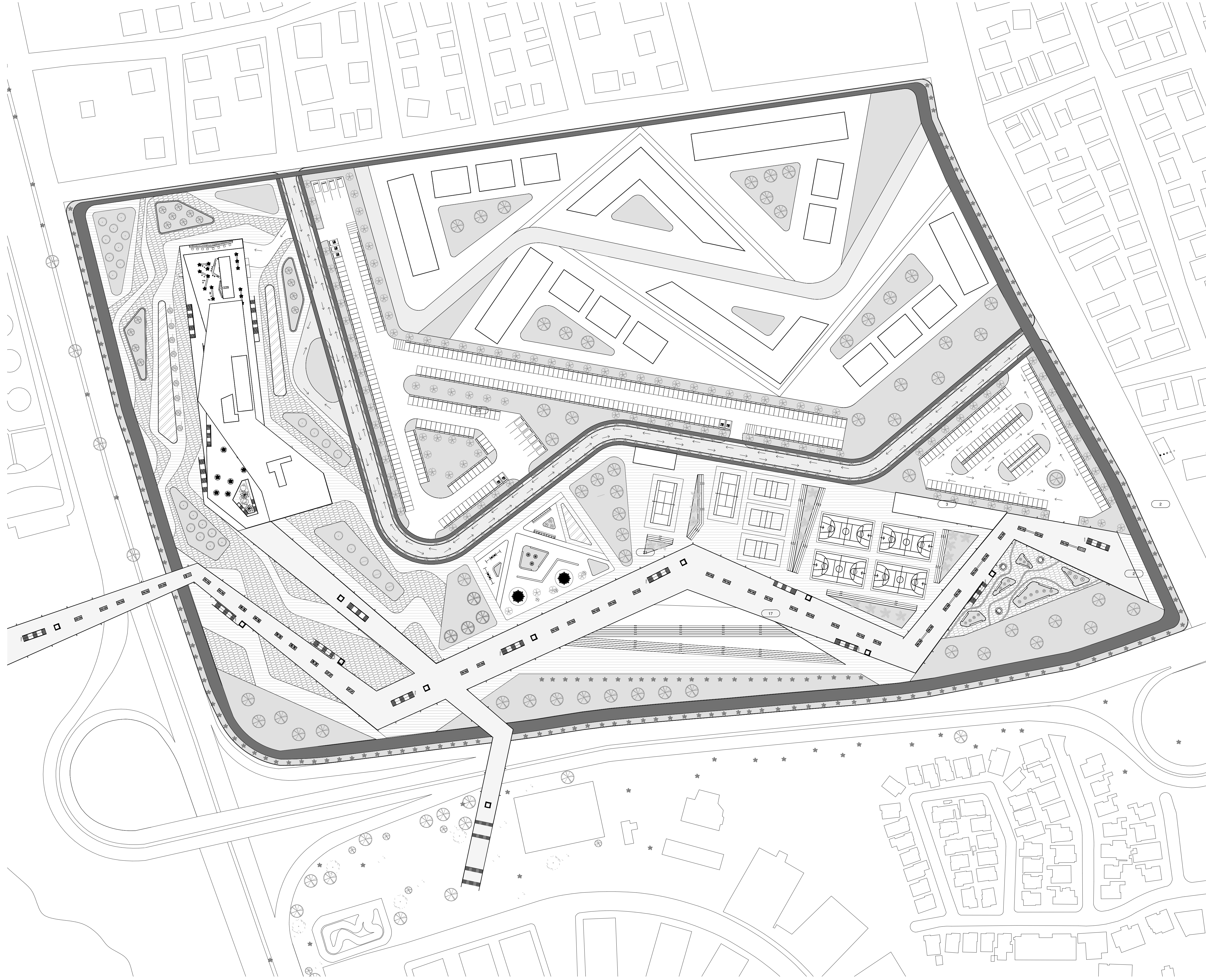

VEGETACION			
	NOMBRE CIENTIFICO	NOMBRE POPULAR	EB
	CONOCARPUS ERECTUS	MANGLE BOTON	N
	SWIETENIA MAHAGONI	CAOBA	N
	TABEBUIA AUREA	ROBLE AMARILLO	I
	SABAL DOMINGUENIS	PALMA CANA	E
	COCCOLOBA DIVERSIFOLIA	UVA DE SIERRA	N
	CORDIA SEBESTENA	AVELLANO CRIOLLO	N

MATERIALES		
	NOMBRE	M2
	PAVIMENTO GRIS BARCA	2,768 m2
	ACERA	3,256 m2
	PAVIMENTO GRIS LINEAL	4,4936 m2
	GRAMA	26,694 m2

AREAS		
NO.	NOMBRE	M2
1	PLAZA RECREATIVA	1,547
2	PARQUEOS	5,232
3	AREA DEPORTIVA	9,507
23	PARQUEOS	13,689
17	AREA PRESENTACIONES	3,335
21	AREA INFANTIL	2,818

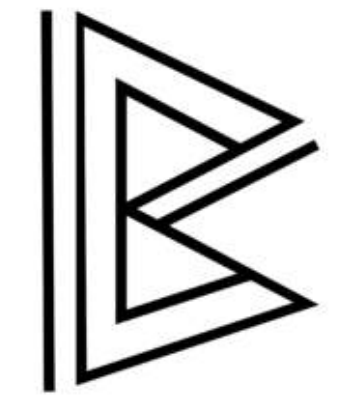

BALKO: COMPLEJO URBANO REVITALIZADOR



EAU ESCUELA DE ARQUITECTURA

MONITOR



SIEMBOLOGIA

- ESCALA GRAFICA
- LLAMADO A DETALLE
- SECCION
- ELEVACION
- PROYECCION DE TECHO
- CORTE
- HUECO
- DIRECCION ESCALERA
- EAE
- NIVEL DE PISO TEMPRANADO
- NORTE

SUSTENTANTE: EMELY GABRIELA LEONARDO ROJAS

MATRICULA: 19-0333

PROYECTO DE GRADO

CUATRIMESTRE: ENERO - ABRIL 2023

ASESORES: ESTEBAN GONZALEZ

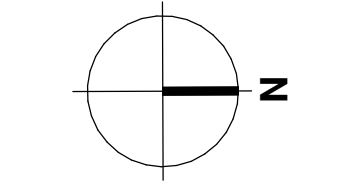

TITULO:

PLANTA ARQUITECTONICA DE PAISAJE

ESCALA:

Como se indica

HOJA:

G-09

Todos los dibujos y exhibidos constituyen trabajos digitales y no publicados del arquitecto y no pueden ser duplicados, usados, ni modificados sin autorización expresa y escrita del arquitecto.

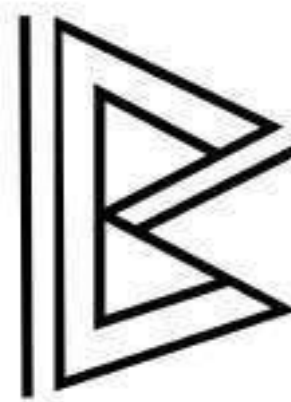

BALKO: COMPLEJO URBANO REVITALIZADOR



EAU ESCUELA DE ARQUITECTURA

MONITOR



SIMBOLOGIA

	ESCALA GRAFICA
	LLAMADO A DETALLE
	SECCION
	ELEVACION
	PROYECCION DE TECHO
	CORTE
	HUECO
	DIRECCION ESCALERA
	EJE
	NIVEL DE PISO TERMINADO
	NORTE

SUSTENTANTE: EMELY GABRIELA LEONARDO ROJAS

MATRICULA: 19-0333

PROYECTO DE GRADO

CUATRIMESTRE: ENERO - ABRIL 2023

ASESORES: ESTEBAN GONZALEZ

TITULO:
PLANTA ARQUITECTONIA DE TECHO

ESCALA:
1 : 250

HOJA:
A-1

Todos los dibujos y exhibidos constituyen trabajos originales y no publicados del arquitecto, y no pueden ser copiados, usados, ni modificados sin autorización expresa y escrita del arquitecto.

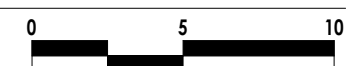

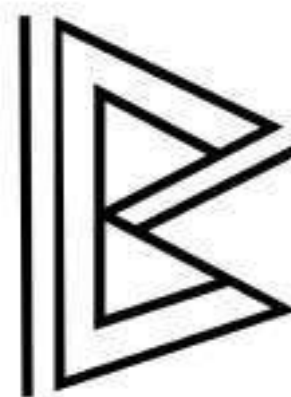

BALKO COMPLEJO URBANO REVITALIZADOR



EAU ESCUELA DE ARQUITECTURA

MONITOR

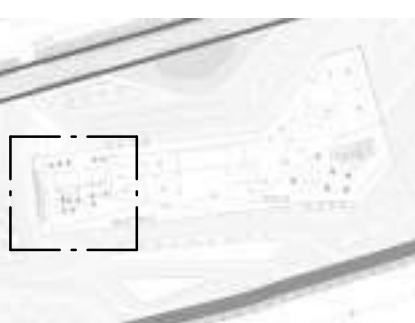

SIMBOLOGIA

	ESCALA GRAFICA
	LLAMADO A DETALLE
	SECCION
	ELEVACION
	PROYECCION DE TECHO
	CORTE
	HUECO
	DIRECCION ESCALERA
	EJE
	NIVEL DE PISO TERMINADO
	NORTE

SUSTENTANTE: EMELY GABRIELA LEONARDO ROJAS

MATRICULA: 19-0333

PROYECTO DE GRADO

CUATRIMESTRE: ENERO - ABRIL 2023

ASESORES: ESTEBAN GONZALEZ

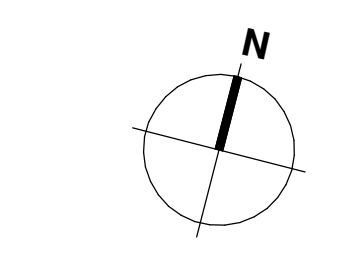

TITULO:

PLANTA ARQUITECTÓNICA AMUEBLADA NIVEL 1 - ZONA A

ESCALA:

1 : 100

HOJA:

A-03

Todos los dibujos y exhibidos constituyen trabajos originales y no publicados del arquitecto y no pueden ser copiados, usados, ni modificados sin autorización expresa y escrita del arquitecto.

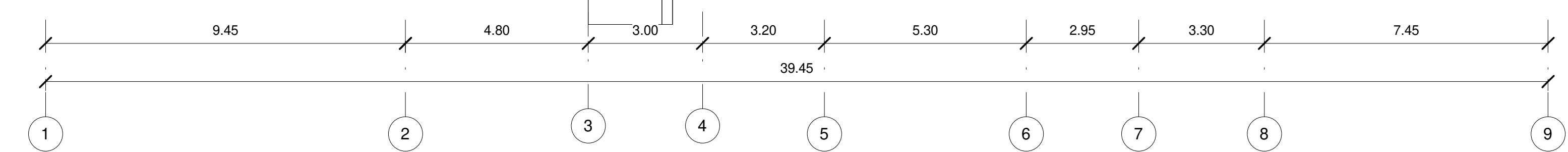
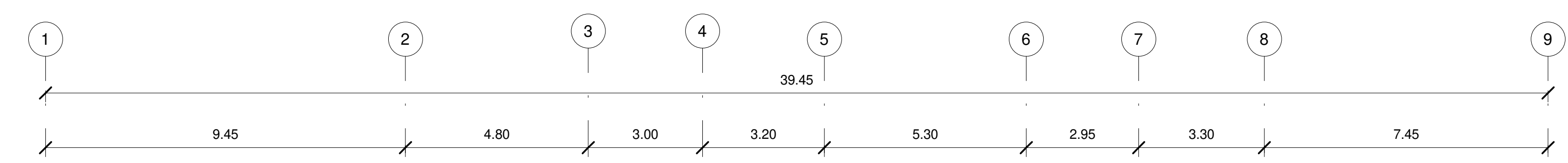
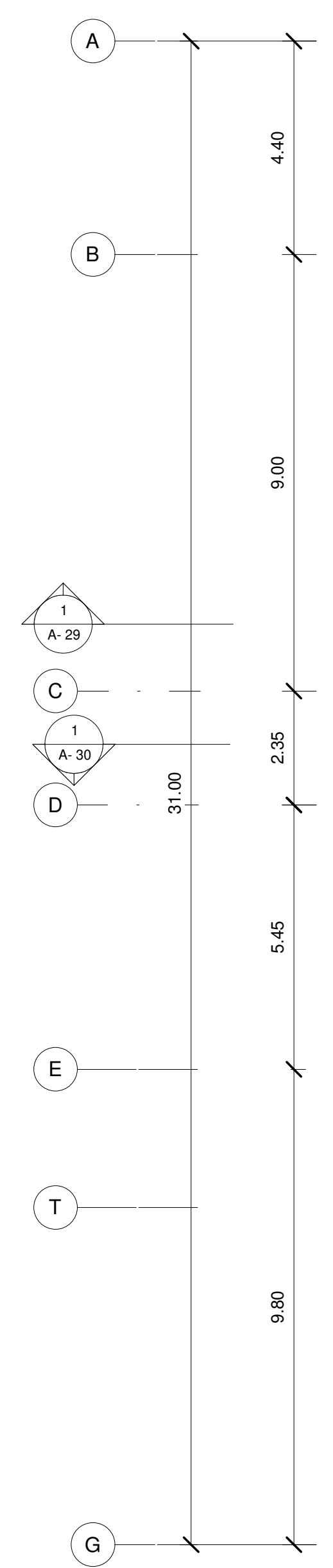
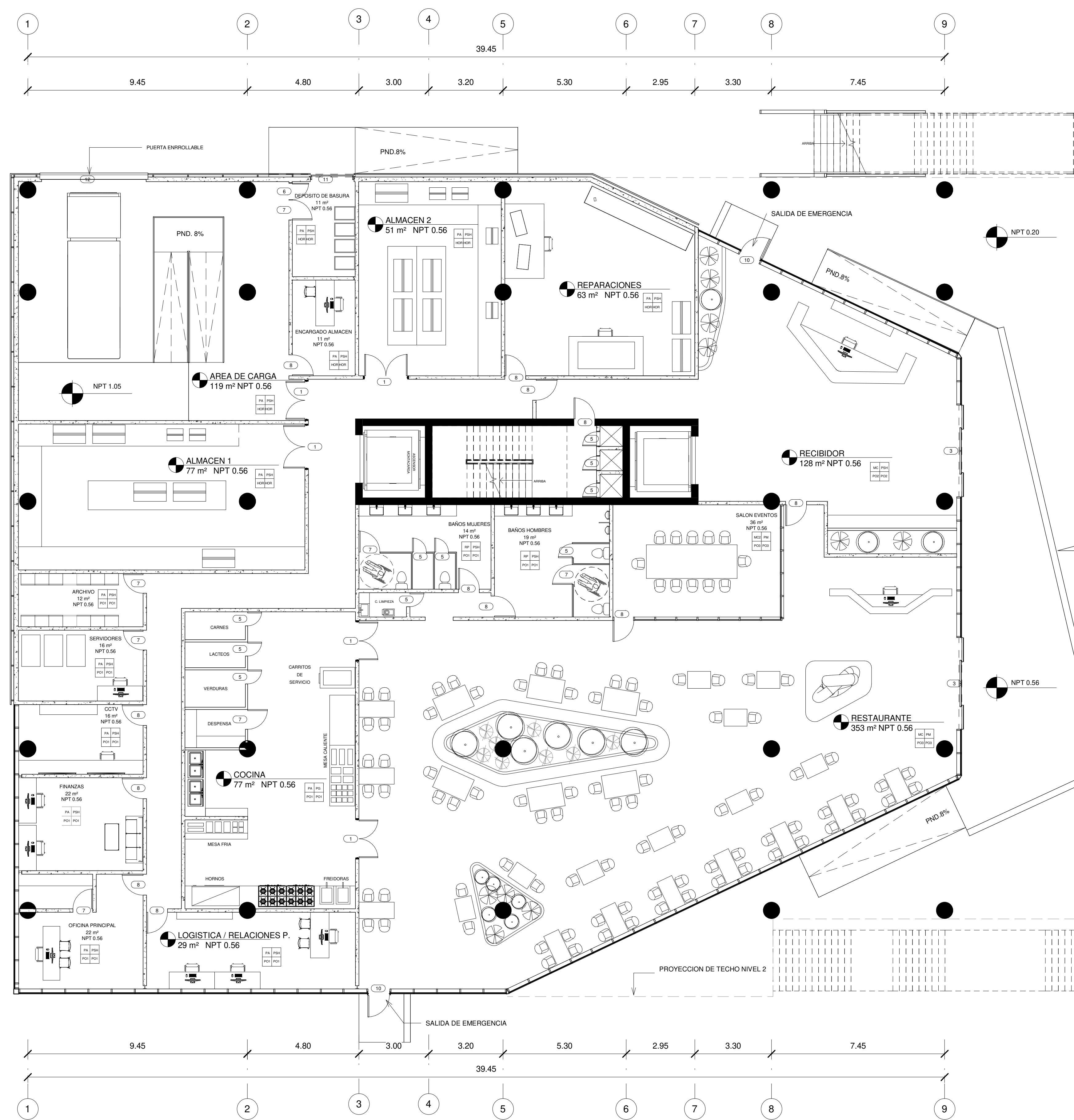



BALKO COMPLEJO URBANO REVITALIZADOR



EAU ESCUELA DE ARQUITECTURA

MONITOR

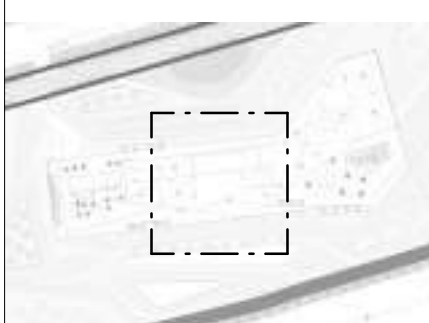

SIMBOLOGIA

	ESCALA GRAFICA
	LLAMADO A DETALLE
	SECCION
	ELEVACION
	PROYECCION DE TECHO
	CORTE
	HUECO
	DIRECCION ESCALERA
	EJE
	NIVEL DE PISO TERMINADO
	NORTE

SUSTENTANTE: EMELY GABRIELA LEONARDO ROJAS

MATRICULA: 19-0333

PROYECTO DE GRADO

CUATRIMESTRE: ENERO - ABRIL 2023

ASESORES: ESTEBAN GONZÁLEZ

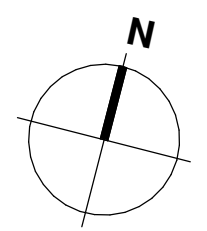

TITULO:
PLANTA ARQUITECTÓNICA AMUEBLADA NIVEL 1- ZONA B

ESCALA:
1 : 100

HOJA:
A-05

Todos los dibujos y exhibidos constituyen trabajos originales y no publicados del arquitecto y no pueden ser copiados, usados, ni modificados sin autorización expresa y escrita del arquitecto.

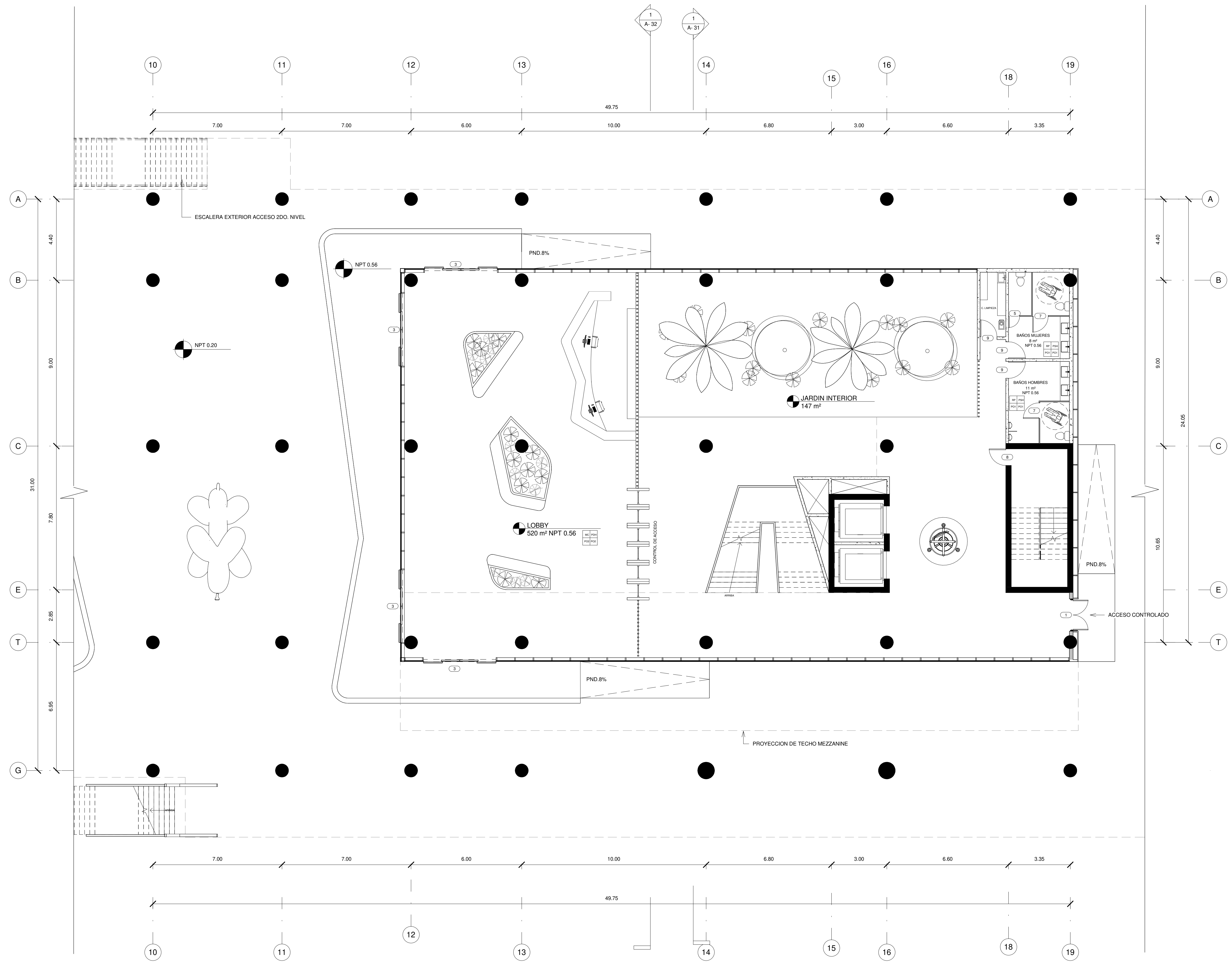

1 A-05 PLANTA ARQUITECTÓNICA AMUEBLADA NIVEL 1- ZONA B
1 : 100

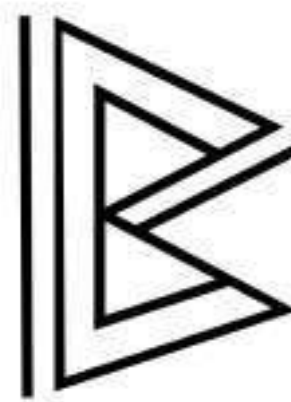

BALCO: COMPLEJO URBANO REVITALIZADOR



EAU ESCUELA DE ARQUITECTURA

MONITOR

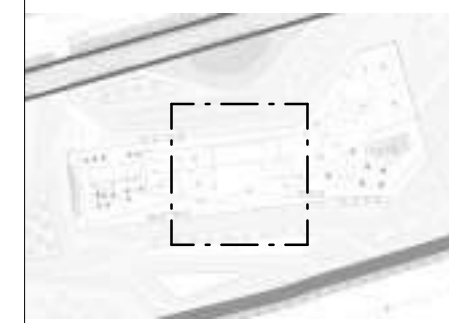

SIMBOLOGIA

	ESCALA GRAFICA
	LLAMADO A DETALLE
	SECCION
	ELEVACION
	PROYECCION DE TECHO
	CORTE
	HUECO
	DIRECCION ESCALERA
	EJE
	NIVEL DE PISO TERMINADO
	NORTE

SUSTENTANTE: EMELY GABRIELA LEONARDO ROJAS

MATRICULA: 19-0333

PROYECTO DE GRADO

CUATRIMESTRE: ENERO - ABRIL 2023

ASESORES: ESTEBAN GONZALEZ

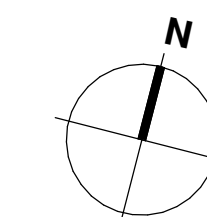

TITULO: PLANTA ARQUITECTÓNICA DIMENSIONADA NIVEL 1- ZONA B

ESCALA: 1 : 100

HOJA:

A-06

Todos los dibujos y exhibidos constituyen trabajos originales y no publicados del arquitecto y no pueden ser copiados, usados, ni modificados sin autorización expresa y escrita del arquitecto.

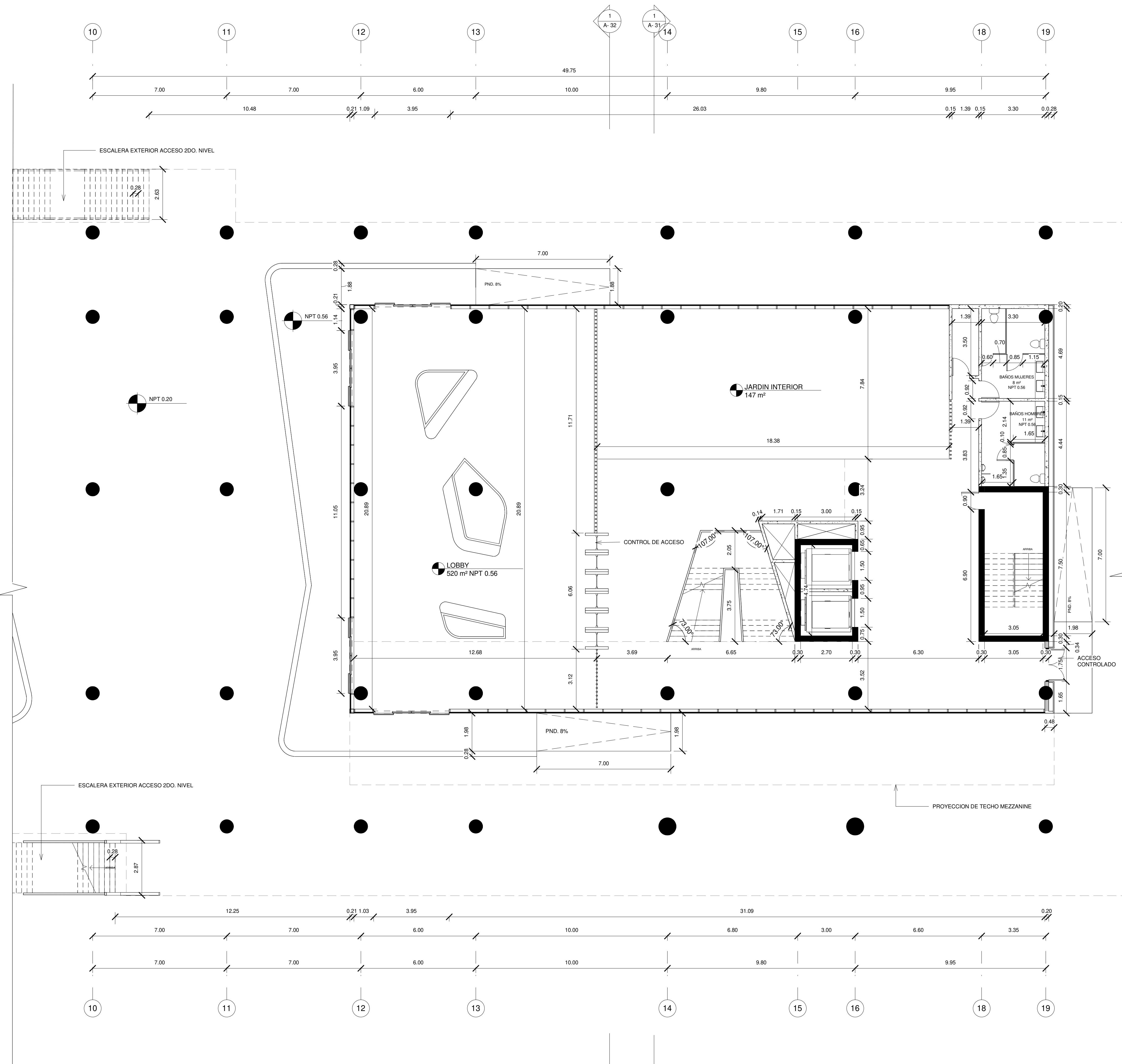

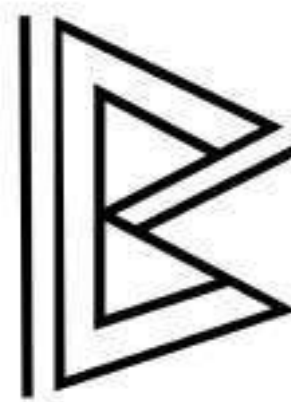

BALCO: COMPLEJO URBANO REVITALIZADOR



EAU ESCUELA DE ARQUITECTURA

MONITOR

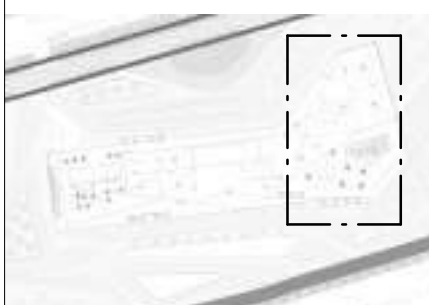

SIMBOLOGIA

	ESCALA GRAFICA
	LLAMADO A DETALLE
	SECCION
	ELEVACION
	PROYECCION DE TECHO
	CORTE
	HUECO
	DIRECCION ESCALERA
	EJE
	NIVEL DE PISO TERMINADO
	NORTE

SUSTITANTE: EMELY GABRIELA LEONARDO ROJAS
MATRICULA: 19-0333

PROYECTO DE GRADO

CUATRIMESTRE: ENERO - ABRIL 2023

ASESORES: ESTEBAN GONZALEZ

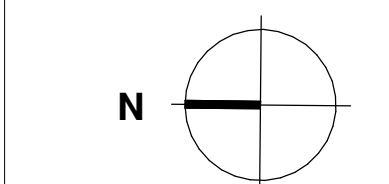

TITULO:
PLANTA ARQUITECTÓNICA AMUEBLADA NIVEL 1- ZONA C

ESCALA:
1 : 100

HOJA:
A- 07

Todos los dibujos y exhibidos constituyen trabajos originales y no publicados del arquitecto, y no pueden ser copiados, usados, ni modificados sin autorización expresa y escrita del arquitecto.

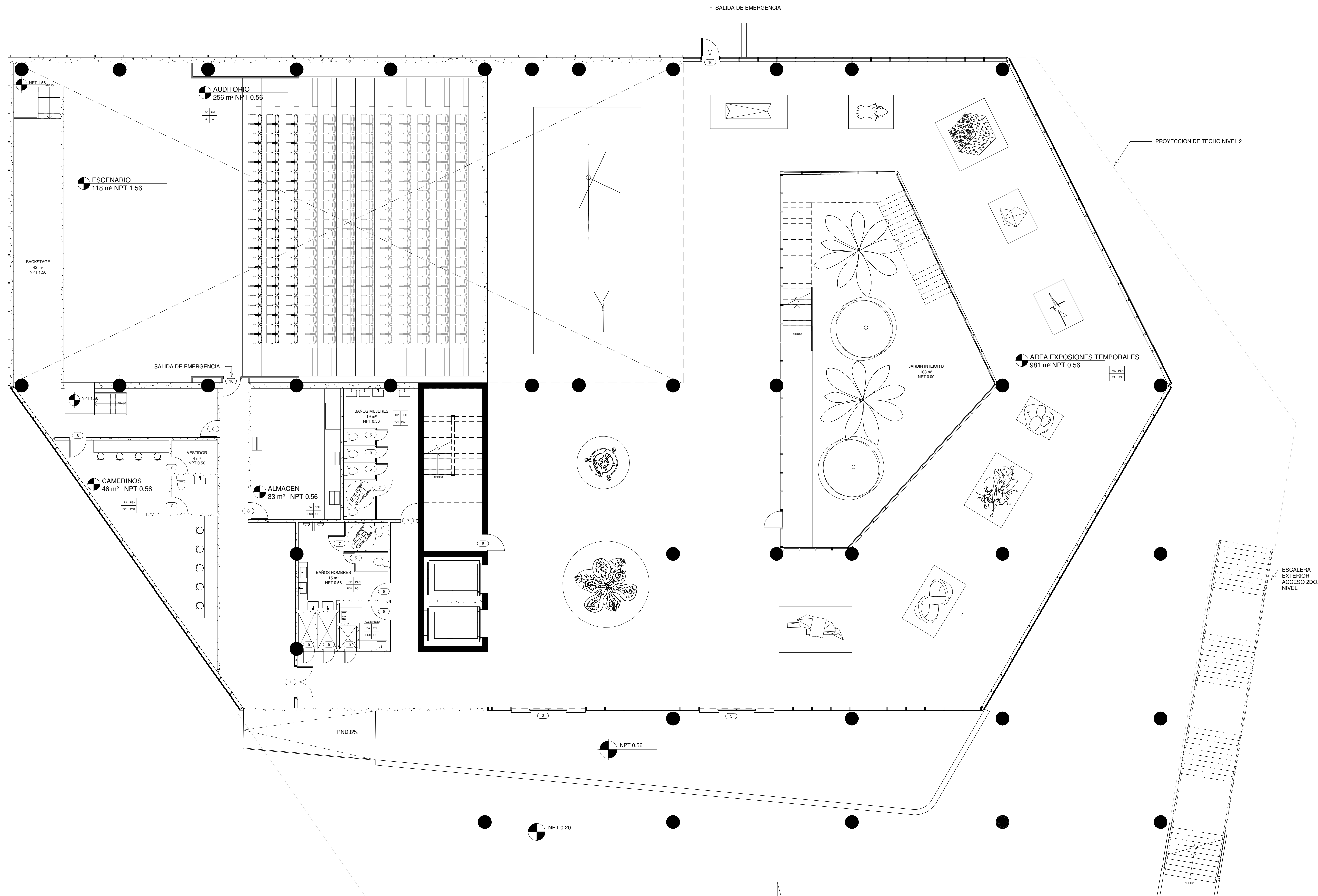
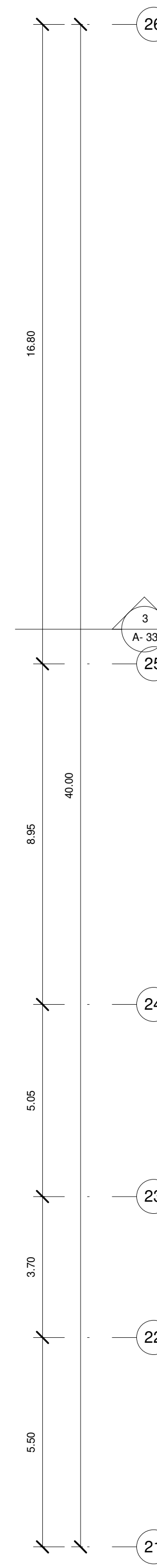
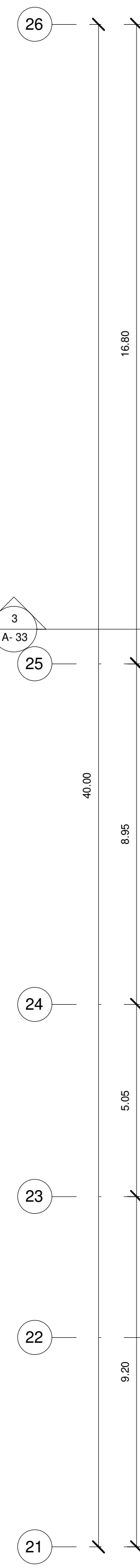
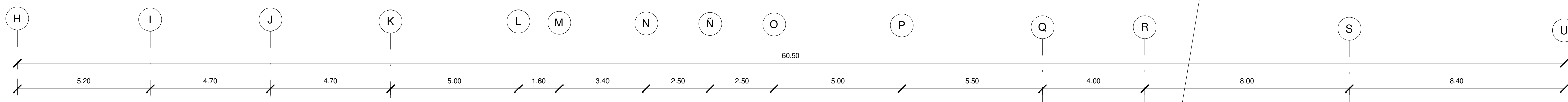

1 A-07 PLANTA ARQUITECTÓNICA AMUEBLADA NIVEL 1- ZONA C
1 : 100

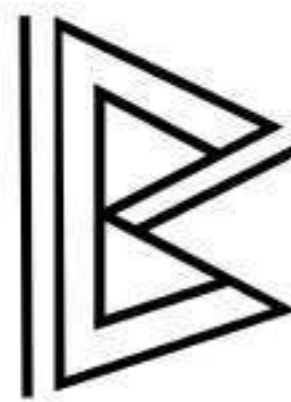

BALKO COMPLEJO URBANO REVITALIZADOR



EAU ESCUELA DE ARQUITECTURA

MONITOR

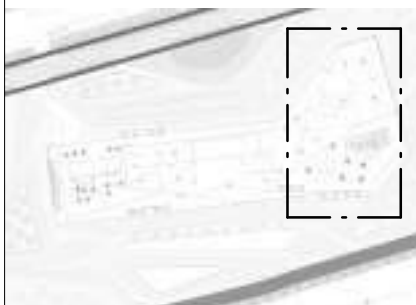

SIMBOLOGIA

	ESCALA GRAFICA
	LLAMADO A DETALLE
	SECCION
	ELEVACION
	PROYECCION DE TECHO
	CORTE
	HUECO
	DIRECCION ESCALERA
	EJE
	NIVEL DE PISO TERMINADO
	NORTE

SUSTENTANTE: EMELY GABRIELA LEONARDO ROJAS

MATRICULA: 19-0333

PROYECTO DE GRADO

CUATRIMESTRE: ENERO - ABRIL 2023

ASESORES: ESTEBAN GONZALEZ

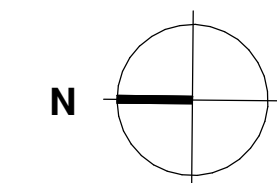

TITULO: PLANTA ARQUITECTÓNICA DIMENSIONADA NIVEL 1- ZONA C

ESCALA: 1 : 100

HOJA: A- 08

Todos los dibujos y exhibidos constituyen trabajos originales y no publicados del arquitecto y no pueden ser copiados, usados, ni modificados sin autorización expresa y escrita del arquitecto.

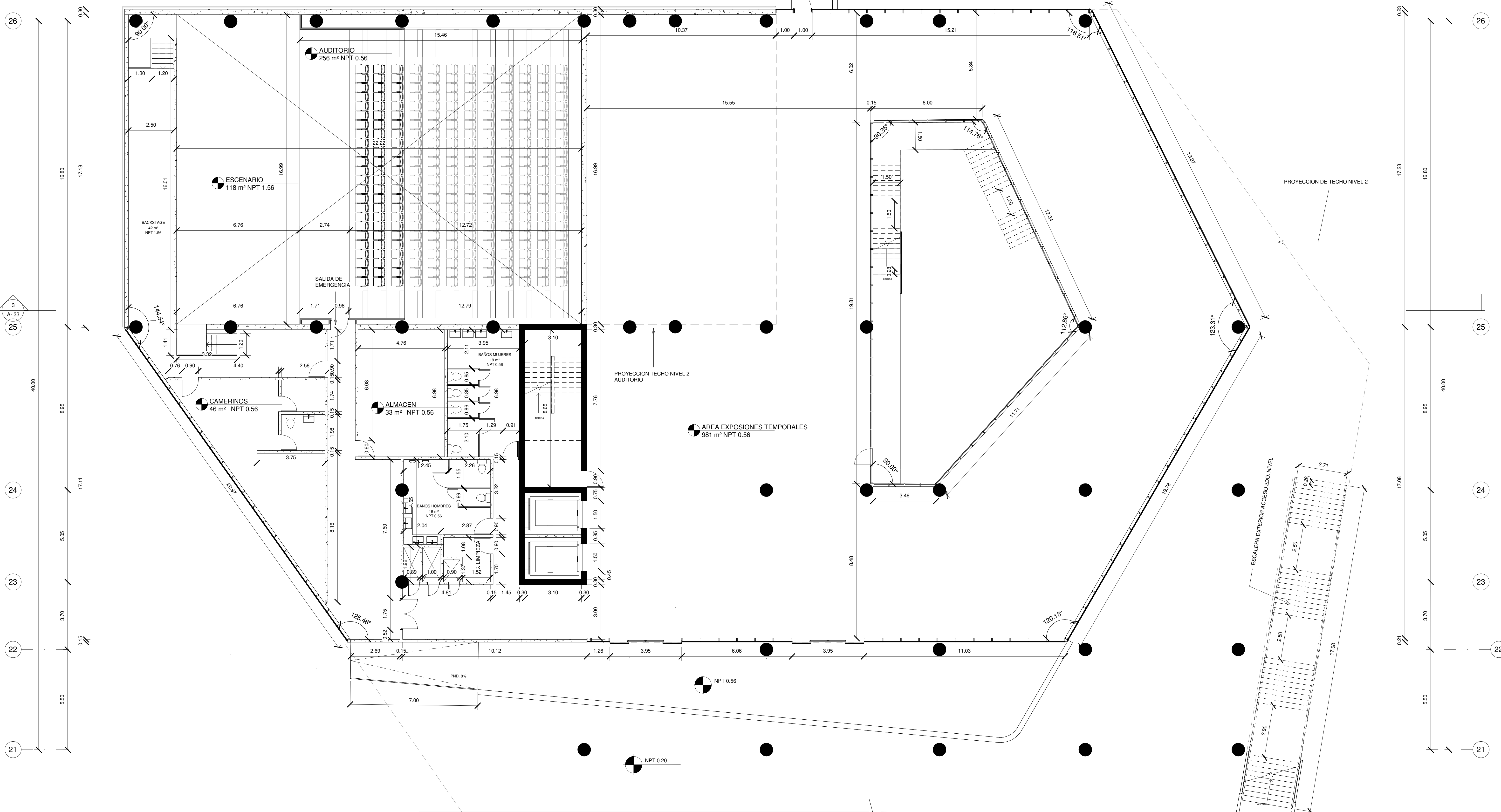
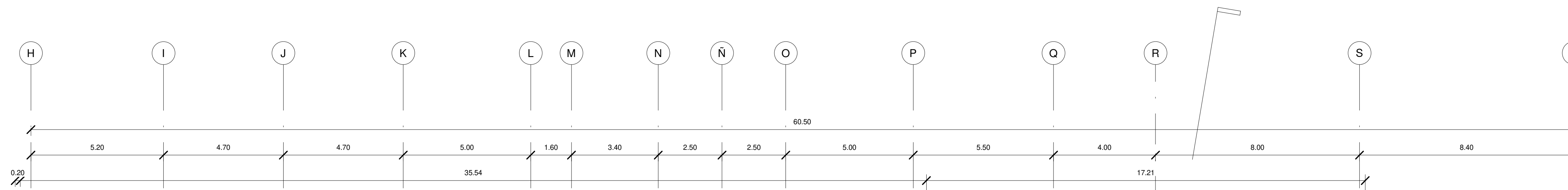

1 A-08 PLANTA ARQUITECTÓNICA DIMENSIONADA NIVEL 1 - ZONA C
1 : 100

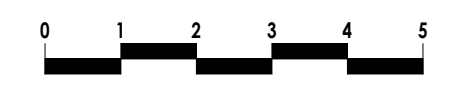

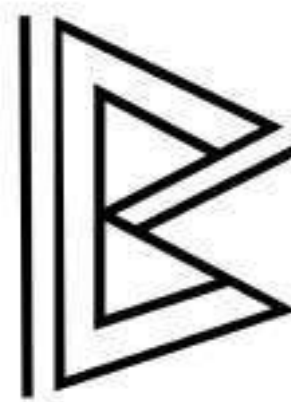

BALKO COMPLEJO URBANO REVITALIZADOR



EAU ESCUELA DE ARQUITECTURA

MONITOR

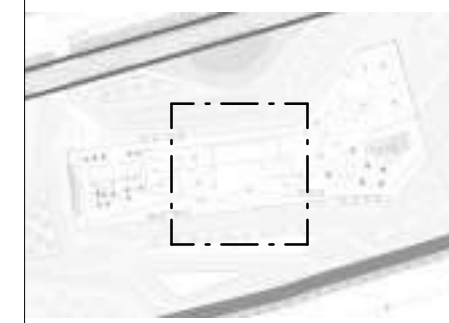

SIMBOLOGIA

	ESCALA GRAFICA
	LLAMADO A DETALLE
	SECCION
	ELEVACION
	PROYECCION DE TECHO
	CORTE
	HUECO
	DIRECCION ESCALERA
	EJE
	NIVEL DE PISO TERMINADO
	NORTE

SUSTENTANTE: EMELY GABRIELA LEONARDO ROJAS

MATRICULA: 19-0333

PROYECTO DE GRADO

CUATRIMESTRE: ENERO - ABRIL 2023

ASESORES: ESTEBAN GONZALEZ

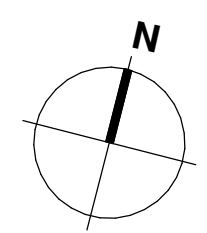

TITULO: PLANTA ARQUITECTÓNICA AMUEBLADA MEZZANINE

ESCALA: 1 : 100

HOJA: A- 09

Todos los dibujos y exhibidos constituyen trabajos originales y no publicados del arquitecto, y no pueden ser copiados, usados, ni modificados sin autorización expresa y escrita del arquitecto.

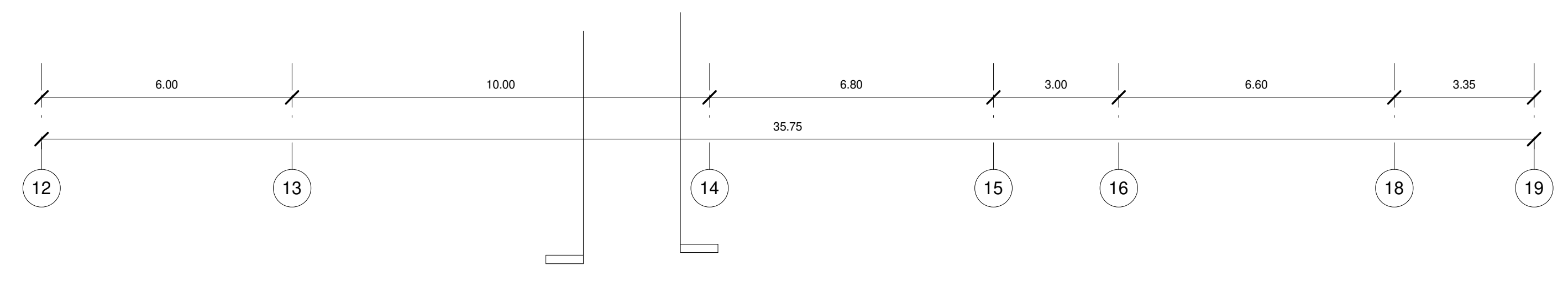
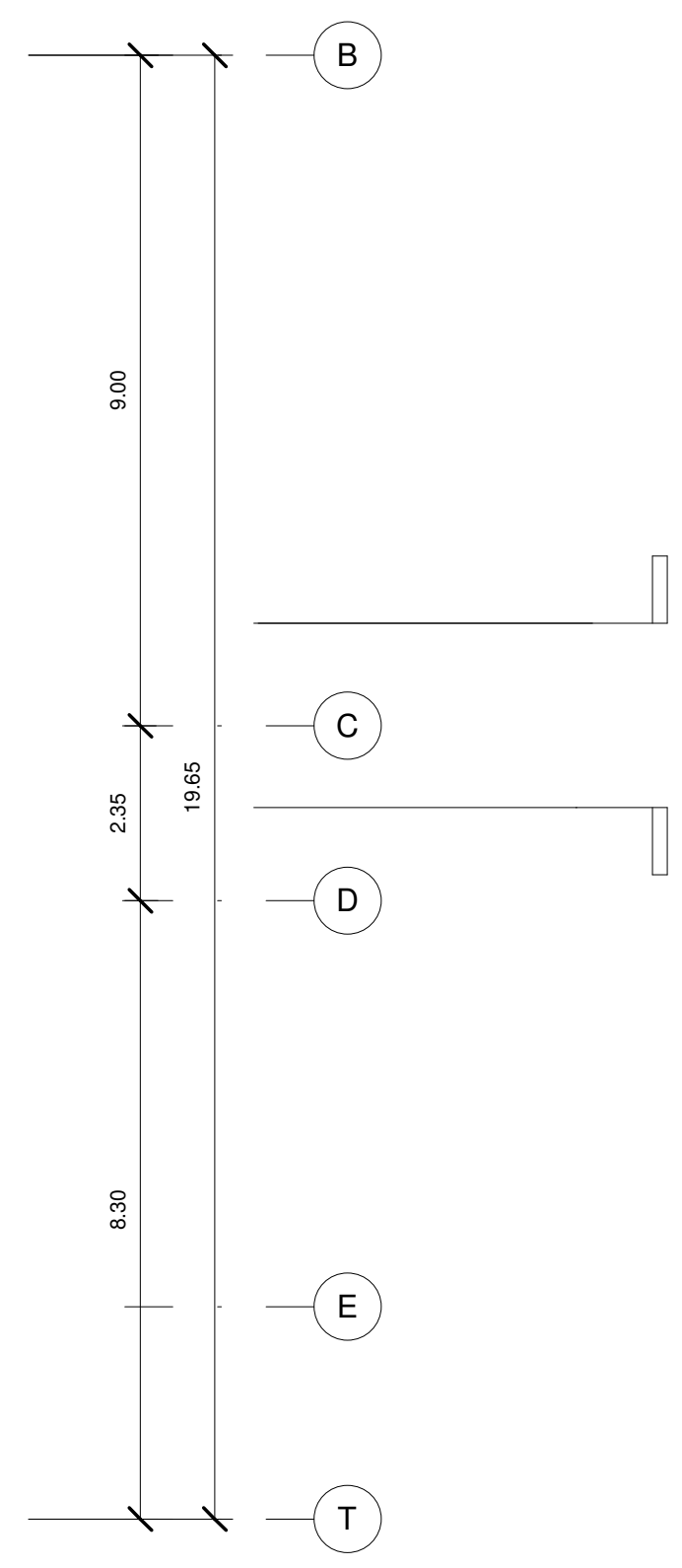
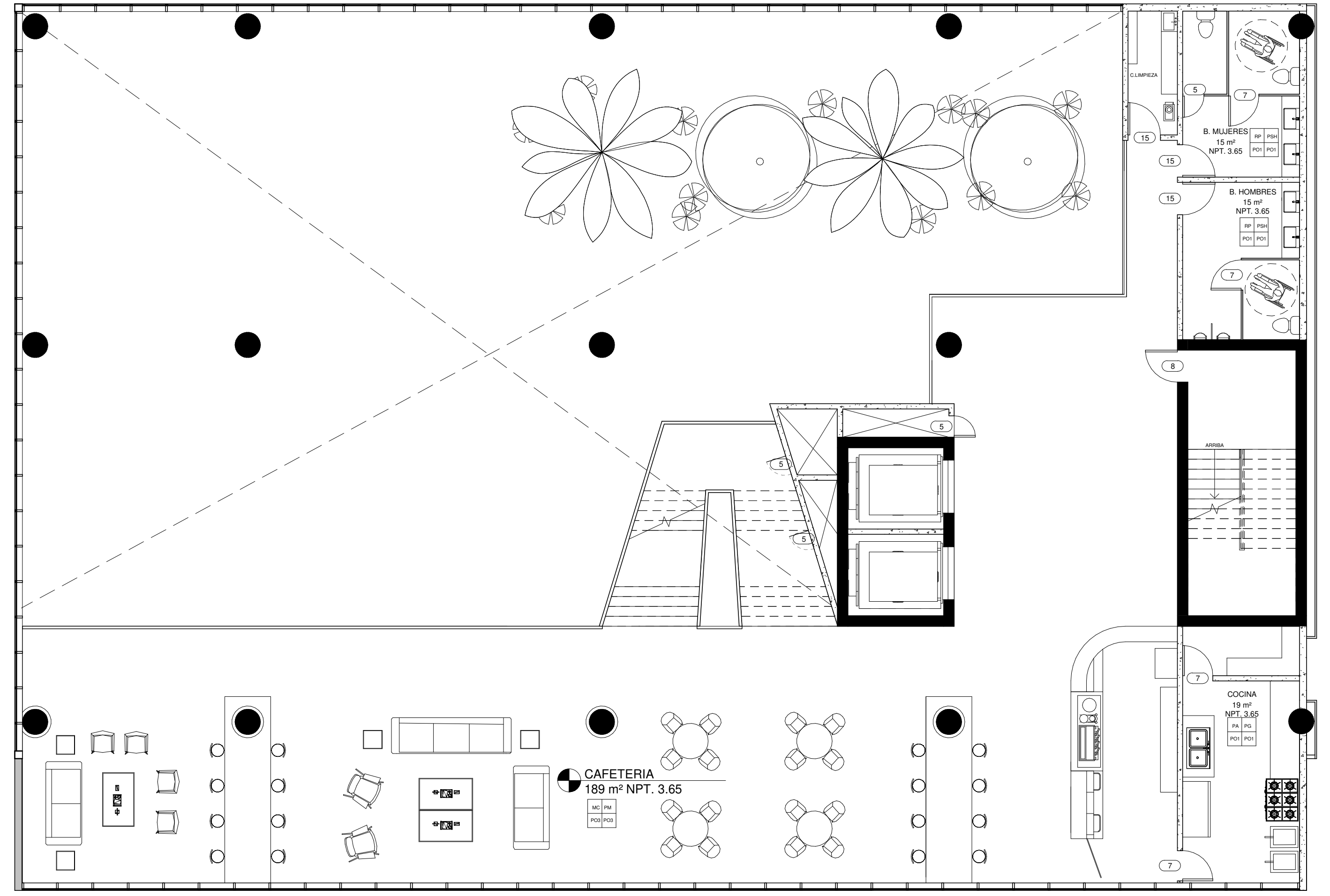
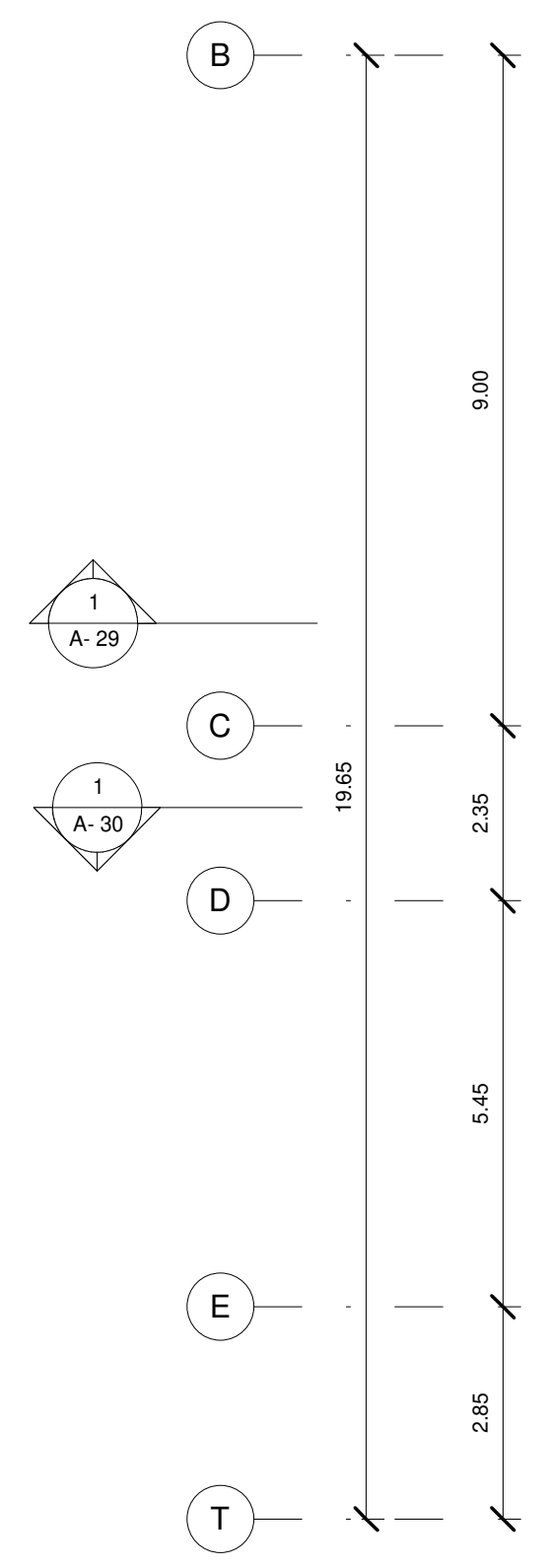
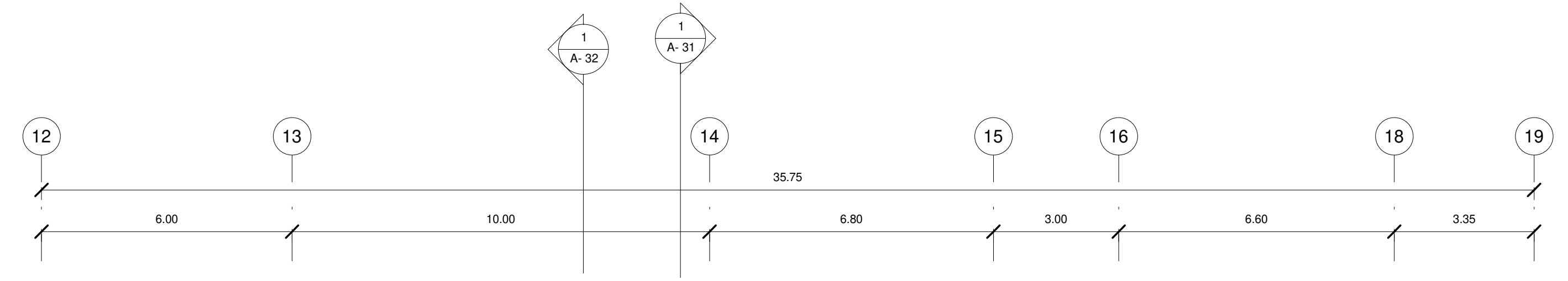

1 A-09 PLANTA ARQUITECTÓNICA AMUEBLADA MEZZANINE
1 : 100

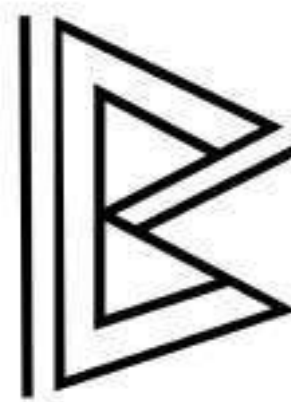

BALKO COMPLEJO URBANO REVITALIZADOR



EAU ESCUELA DE ARQUITECTURA

MONITOR

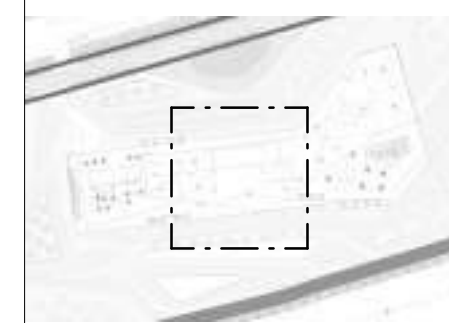

SIMBOLOGIA

	ESCALA GRAFICA
	LLAMADO A DETALLE
	SECCION
	ELEVACION
	PROYECCION DE TECHO
	CORTE
	HUECO
	DIRECCION ESCALERA
	EJE
	NIVEL DE PISO TERMINADO
	NORTE

SUSTENTANTE: EMELY GABRIELA LEONARDO ROJAS

MATRICULA: 19-0333

PROYECTO DE GRADO

CUATRIMESTRE: ENERO - ABRIL 2023

ASESORES: ESTEBAN GONZALEZ

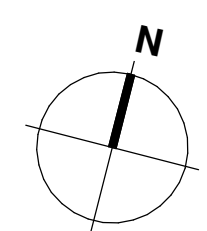

TITULO: PLANTA ARQUITECTÓNICA DIMENSIONADA MEZZANINE

ESCALA: 1 : 100

HOJA: A- 10

Todos los dibujos y exhibidos constituyen trabajos originales y no publicados del arquitecto y no pueden ser copiados, usados, ni modificados sin autorización expresa y escrita del arquitecto.

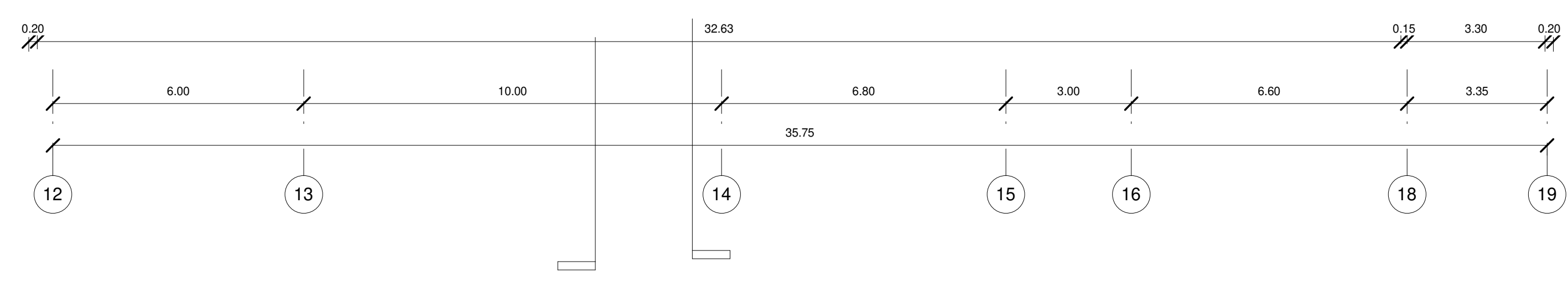
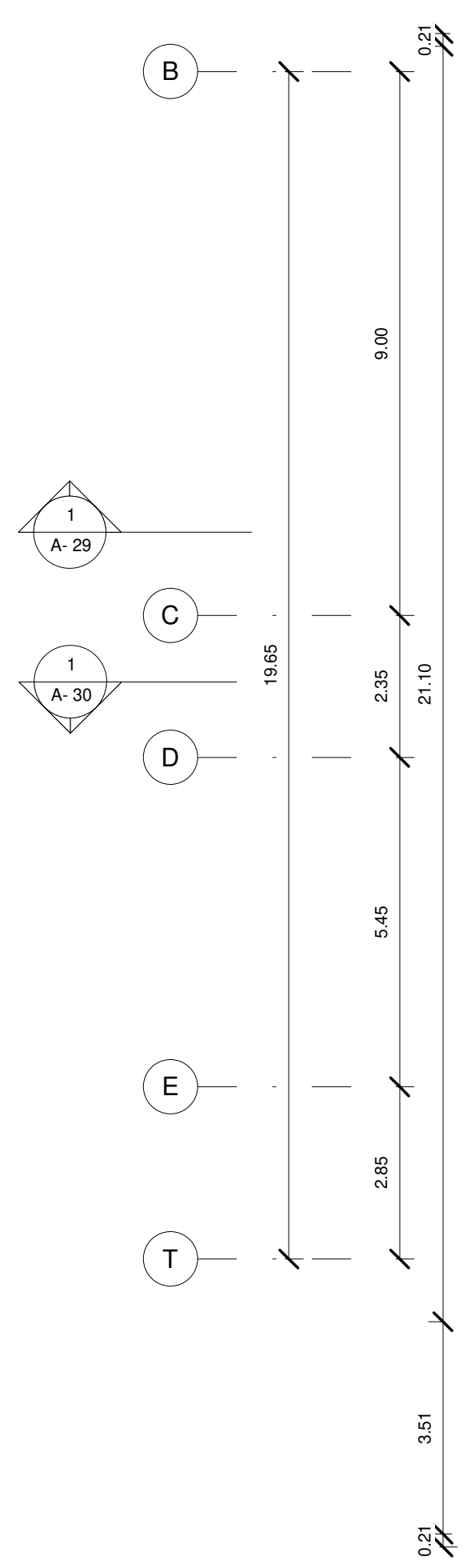
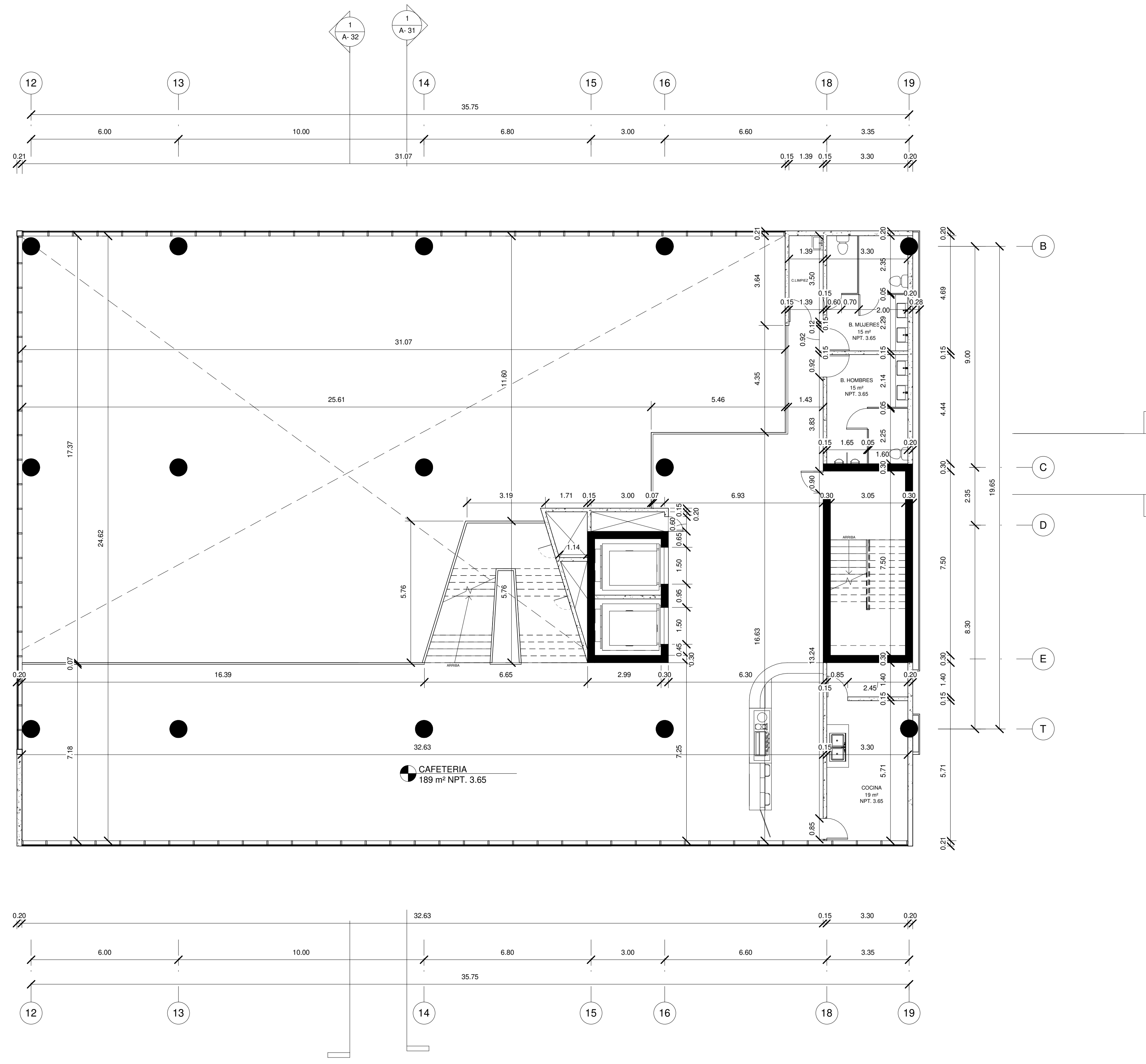

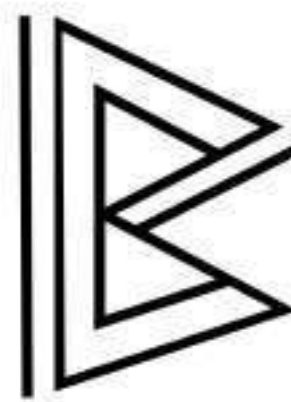

BALKO COMPLEJO URBANO REVITALIZADOR



EAU ESCUELA DE ARQUITECTURA

MONITOR



SIMBOLOGIA

	ESCALA GRAFICA
	LLAMADO A DETALLE
	SECCION
	ELEVACION
	PROYECCION DE TECHO
	CORTE
	HUECO
	DIRECCION ESCALERA
	EJE
	NIVEL DE PISO TERMINADO
	NORTE

SUSTENTANTE: EMELY GABRIELA LEONARDO ROJAS
MATRICULA: 19-0333

PROYECTO DE GRADO

CUATRIMESTRE: ENERO - ABRIL 2023

ASESORES: ESTEBAN GONZALEZ

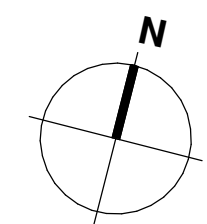

TITULO:
PLANTA ARQUITECTÓNICA AMUEBLADA NIVEL 2 - GENERAL

ESCALA:
1 : 250

HOJA:
A- 11

Todos los dibujos y exhibidos constituyen trabajos originales y no publicados del arquitecto, y no pueden ser copiados, usados, ni modificados sin autorización expresa y escrita del arquitecto.

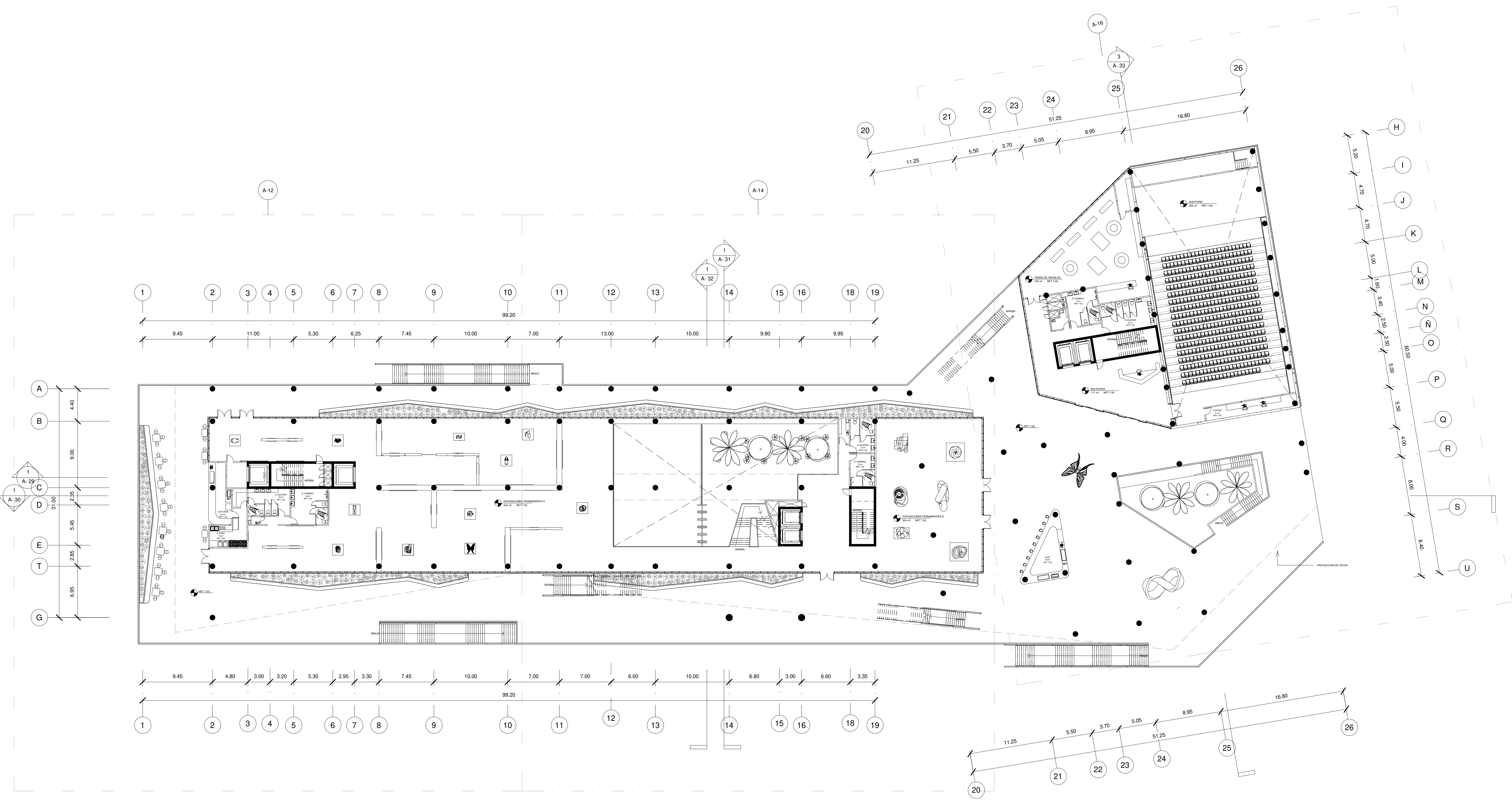

1 A-11 PLANTA ARQUITECTÓNICA AMUEBLADA NIVEL 2 - GENERAL
1 : 250

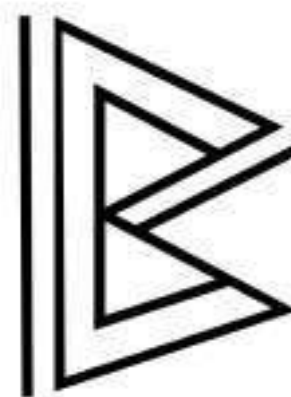

BALKO COMPLEJO URBANO REVITALIZADOR



EAU ESCUELA DE ARQUITECTURA

MONITOR

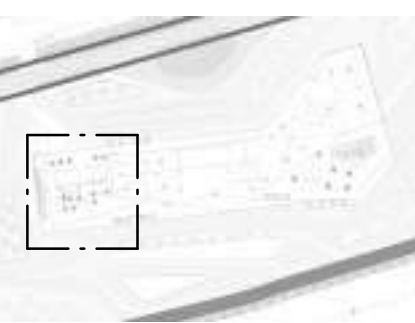

SIMBOLOGIA

	ESCALA GRAFICA
	LLAMADO A DETALLE
	SECCION
	ELEVACION
	PROYECCION DE TECHO
	CORTE
	HUECO
	DIRECCION ESCALERA
	EJE
	NIVEL DE PISO TERMINADO
	NORTE

SUSTENTANTE: EMELY GABRIELA LEONARDO ROJAS
MATRICULA: 19-0333

PROYECTO DE GRADO

CUATRIMESTRE: ENERO - ABRIL 2023

ASESORES: ESTEBAN GONZALEZ

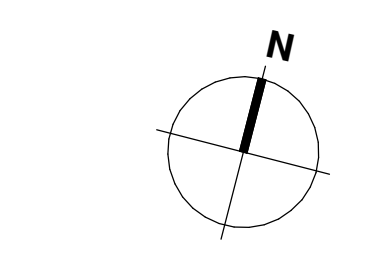

TITULO:
PLANTA ARQUITECTÓNICA AMUEBLADA NIVEL 2 - ZONA A

ESCALA:
1 : 100

HOJA:
A- 12

Todos los dibujos y exhibidos constituyen trabajos originales y no publicados del arquitecto y no pueden ser copiados, usados, ni modificados sin autorización expresa y escrita del arquitecto.

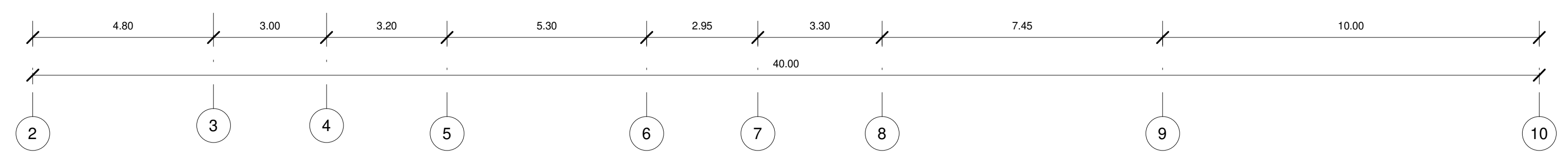
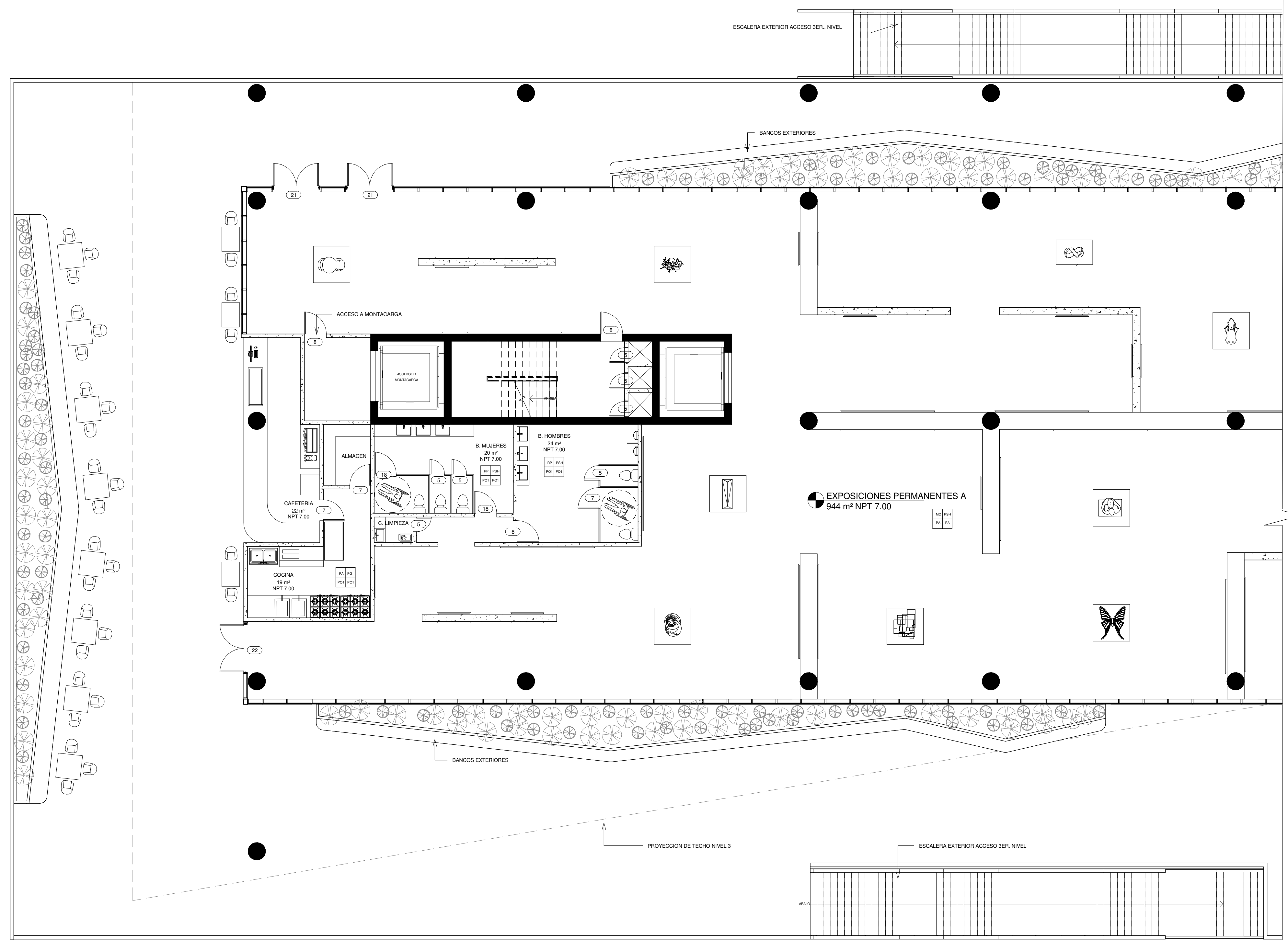
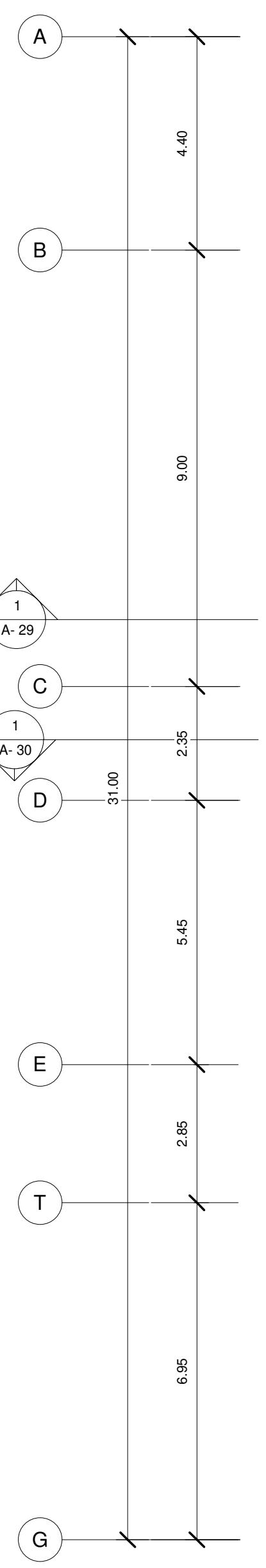
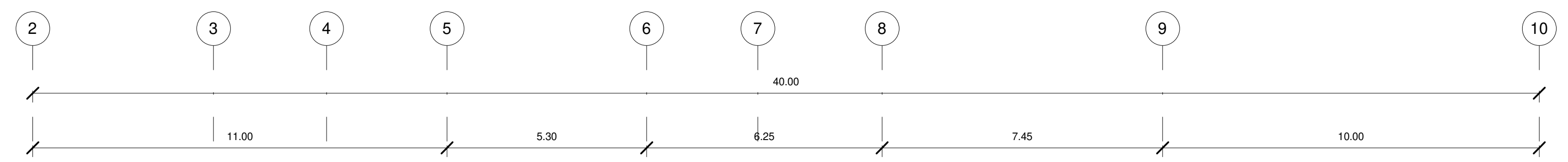

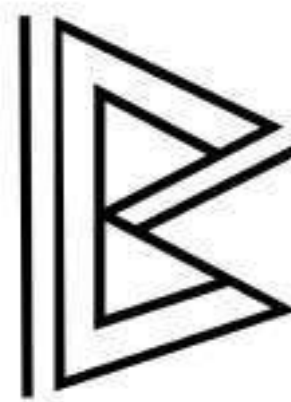

BALCO: COMPLEJO URBANO REVITALIZADOR



EAU ESCUELA DE ARQUITECTURA

MONITOR

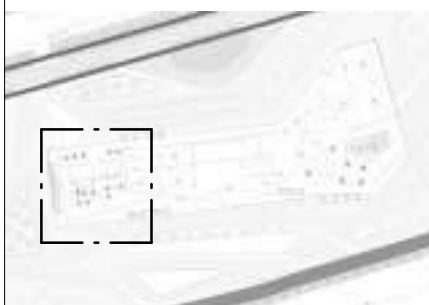

SIMBOLOGIA

	ESCALA GRAFICA
	LLAMADO A DETALLE
	SECCION
	ELEVACION
	PROYECCION DE TECHO
	CORTE
	HUECO
	DIRECCION ESCALERA
	EJE
	NIVEL DE PISO TERMINADO
	NORTE

SUSTENTANTE: EMELY GABRIELA LEONARDO ROJAS

MATRICULA: 19-0333

PROYECTO DE GRADO

CUATRIMESTRE: ENERO - ABRIL 2023

ASESORES: ESTEBAN GONZALEZ

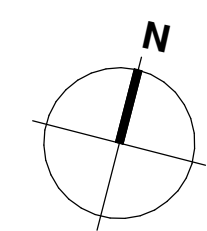

TITULO:
PLANTA ARQUITECTÓNICA DIMENSIONADA NIVEL 2 - ZONA A

ESCALA:
1 : 100

HOJA:
A- 13

Todos los dibujos y exhibidos constituyen trabajos originales y no publicados del arquitecto y no pueden ser copiados, usados, ni modificados sin autorización expresa y escrita del arquitecto.

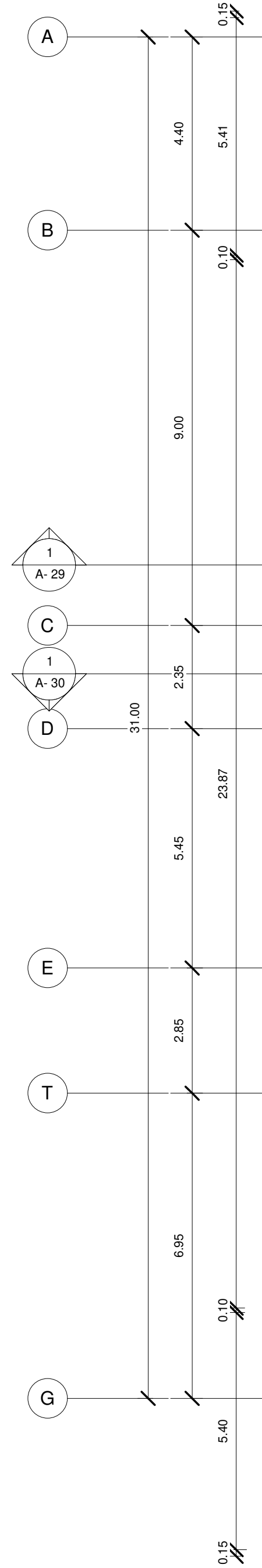
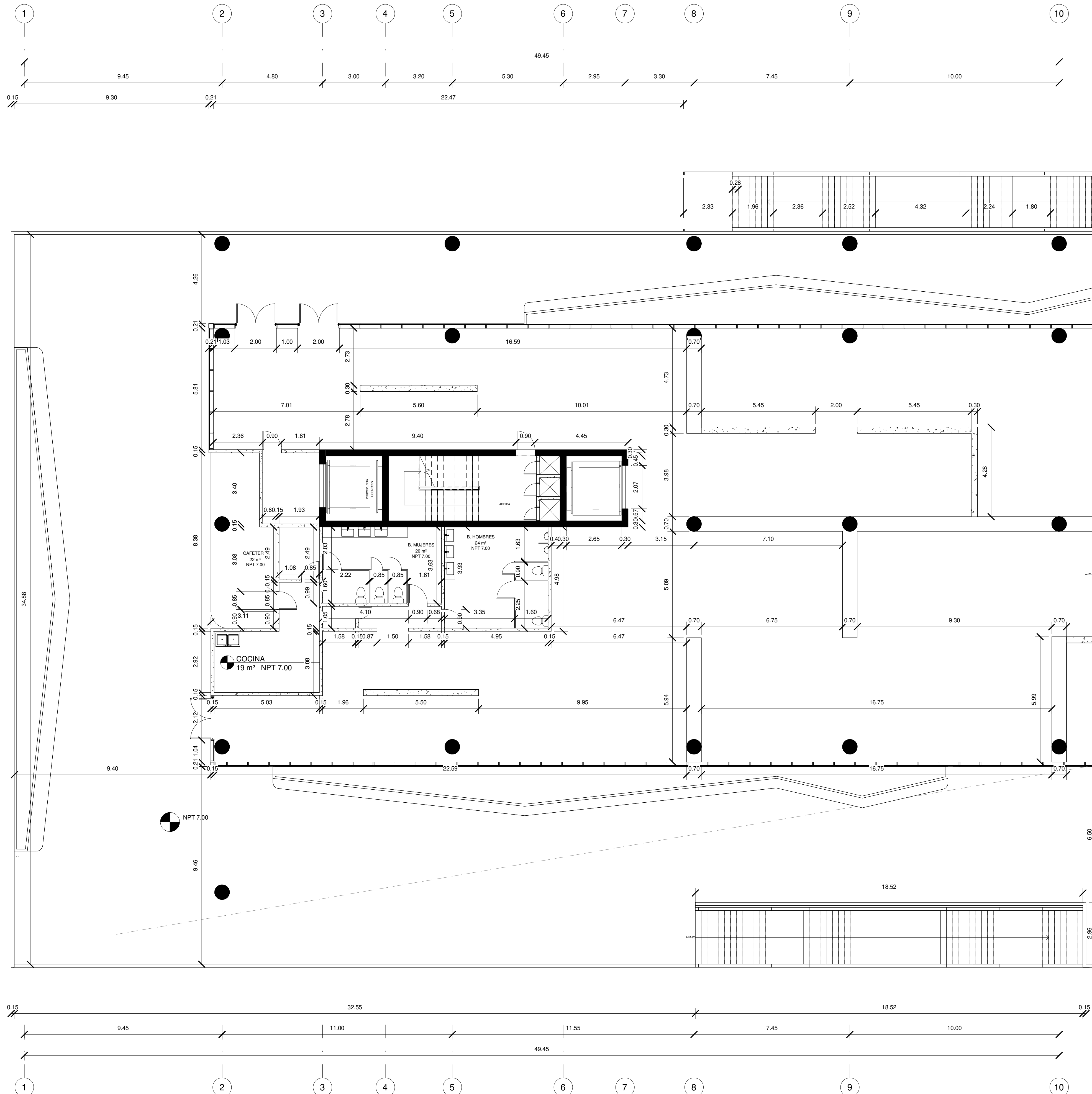

1 A-13 PLANTA ARQUITECTÓNICA DIMENSIONADA NIVEL 2 - ZONA A
1 : 100

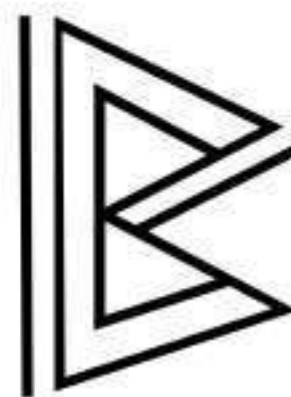

BALCO: COMPLEJO URBANO REVITALIZADOR

UNIBE
LEADING GLOBAL EDUCATION

EAU
ESCUELA DE ARQUITECTURA

MONITOR

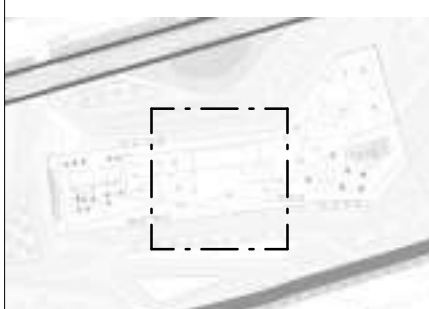

SIMBOLOGIA

	ESCALA GRAFICA
	LLAMADO A DETALLE
	SECCION
	ELEVACION
	PROYECCION DE TECHO
	CORTE
	HUECO
	DIRECCION ESCALERA
	EJE
	NIVEL DE PISO TERMINADO
	NORTE

SUSTENTANTE:
EMELY GABRIELA LEONARDO ROJAS

MATRICULA:
19-0333

PROYECTO DE GRADO

CUATRIMESTRE: ENERO - ABRIL 2023

ASESORES: ESTEBAN GONZALEZ

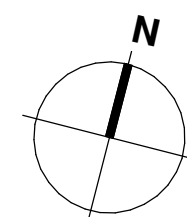

TITULO:
PLANTA ARQUITECTÓNICA AMUEBLADA NIVEL 2 - ZONA B

ESCALA:
1 : 100

HOJA:
A- 14

Todos los dibujos y exhibidos constituyen trabajos originales y no publicados del arquitecto y no pueden ser copiados, usados, ni modificados sin autorización expresa y escrita del arquitecto.

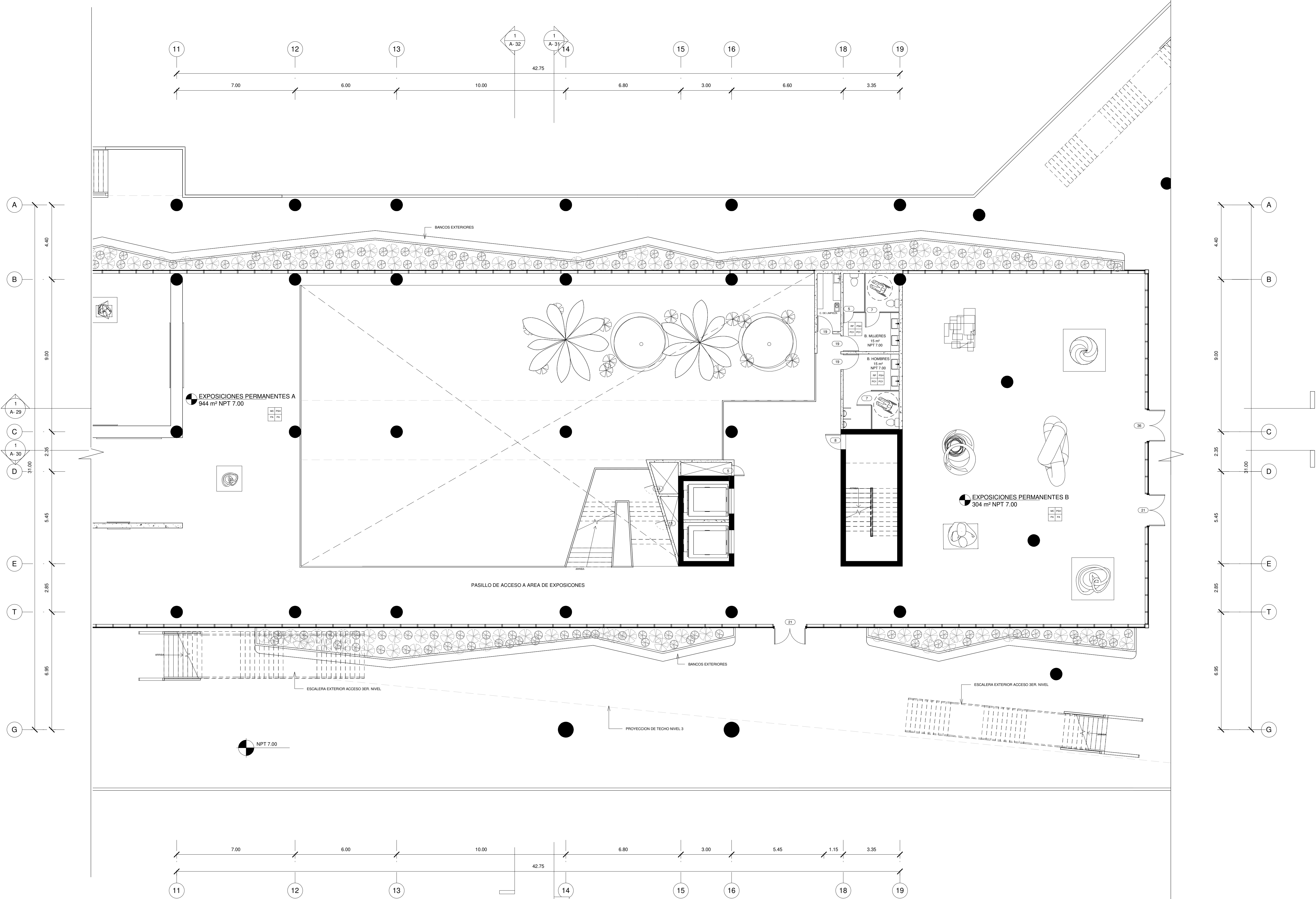

1 A-14 PLANTA ARQUITECTÓNICA AMUEBLADA NIVEL 2 - ZONA B
1 : 100

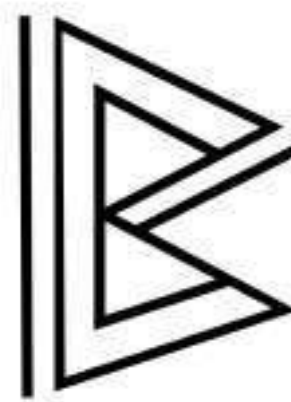

BALCO: COMPLEJO URBANO REVITALIZADOR



EAU ESCUELA DE ARQUITECTURA

MONITOR

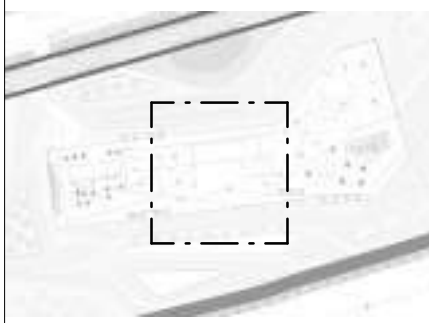

SIMBOLOGIA

	ESCALA GRAFICA
	LLAMADO A DETALLE
	SECCION
	ELEVACION
	PROYECCION DE TECHO
	CORTE
	HUECO
	DIRECCION ESCALERA
	EJE
	NIVEL DE PISO TERMINADO
	NORTE

SUSTENTANTE: EMELY GABRIELA LEONARDO ROJAS

MATRICULA: 19-0333

PROYECTO DE GRADO

CUATRIMESTRE: ENERO - ABRIL 2023

ASESORES: ESTEBAN GONZALEZ

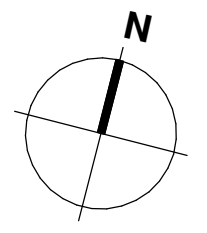

TITULO:
PLANTA ARQUITECTÓNICA DIMENSIONADA NIVEL 2 - ZONA B

ESCALA:
1 : 100

HOJA:
A- 15

Todos los dibujos y exhibidos constituyen trabajos originales y no publicados del arquitecto, y no pueden ser copiados, usados, ni modificados sin autorización expresa y escrita del arquitecto.

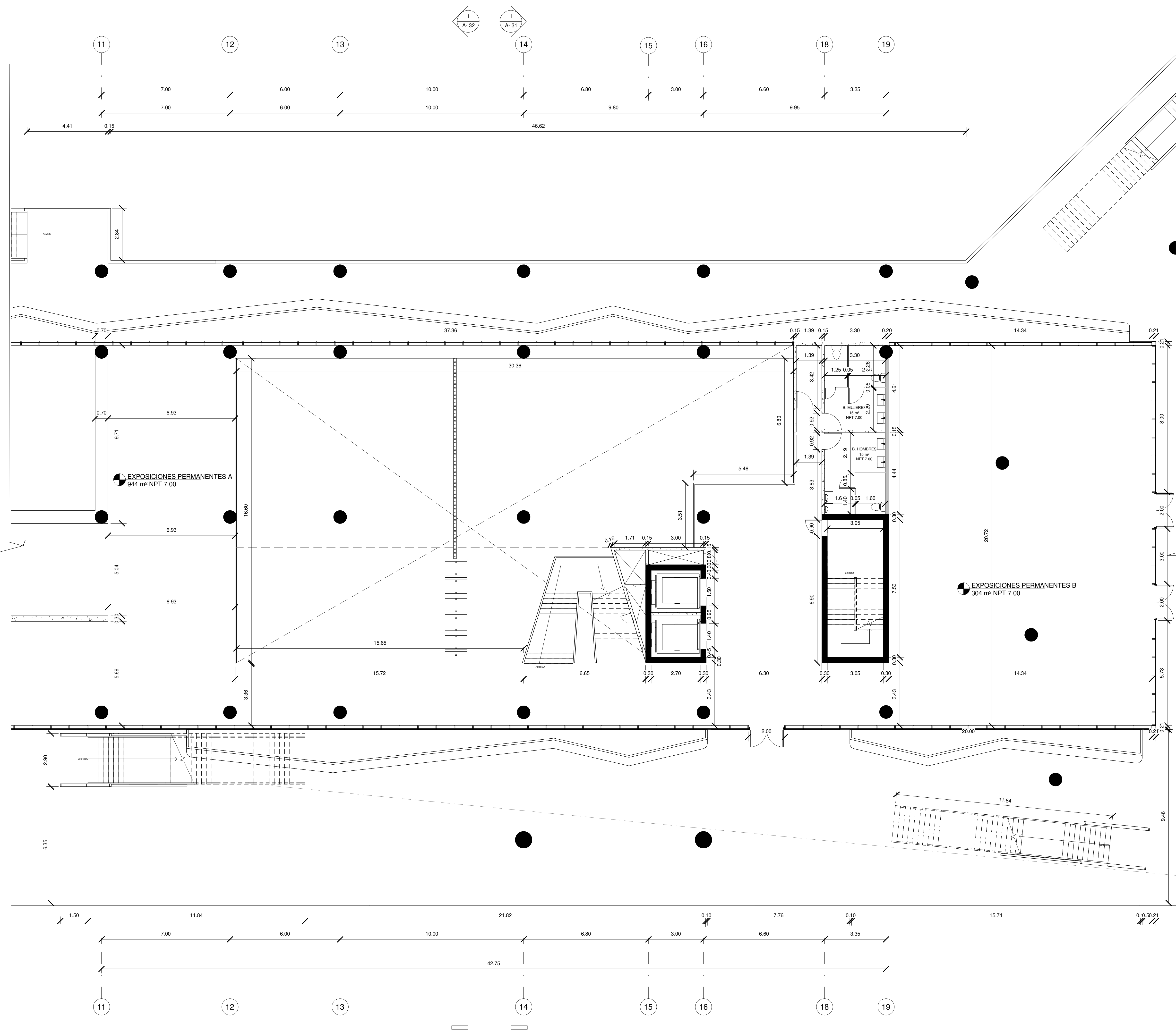

1 A-15 PLANTA ARQUITECTÓNICA DIMENSIONADA NIVEL 2 - ZONA B
1 : 100

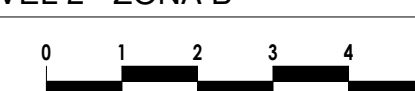

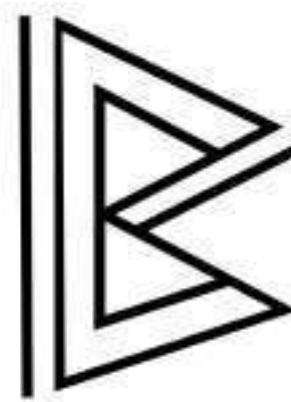

BALKO COMPLEJO URBANO REVITALIZADOR



EAU ESCUELA DE ARQUITECTURA

MONITOR

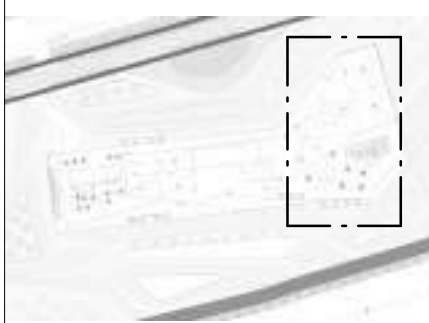

SIMBOLOGIA

	ESCALA GRAFICA
	LLAMADO A DETALLE
	SECCION
	ELEVACION
	PROYECCION DE TECHO
	CORTE
	HUECO
	DIRECCION ESCALERA
	EJE
	NIVEL DE PISO TERMINADO
	NORTE

SUSTENTANTE: EMELY GABRIELA LEONARDO ROJAS
MATRICULA: 19-0333

PROYECTO DE GRADO

CUATRIMESTRE: ENERO - ABRIL 2023

ASESORES: ESTEBAN GONZALEZ

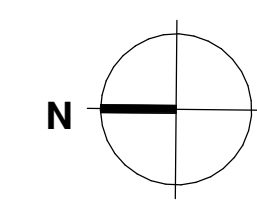

TITULO:
PLANTA ARQUITECTÓNICA AMUEBLADA NIVEL 2 - ZONA C

ESCALA:
1 : 100

HOJA:
A- 16

Todos los dibujos y exhibidos constituyen trabajos originales y no publicados del arquitecto, y no pueden ser copiados, usados, ni modificados sin autorización expresa y escrita del arquitecto.

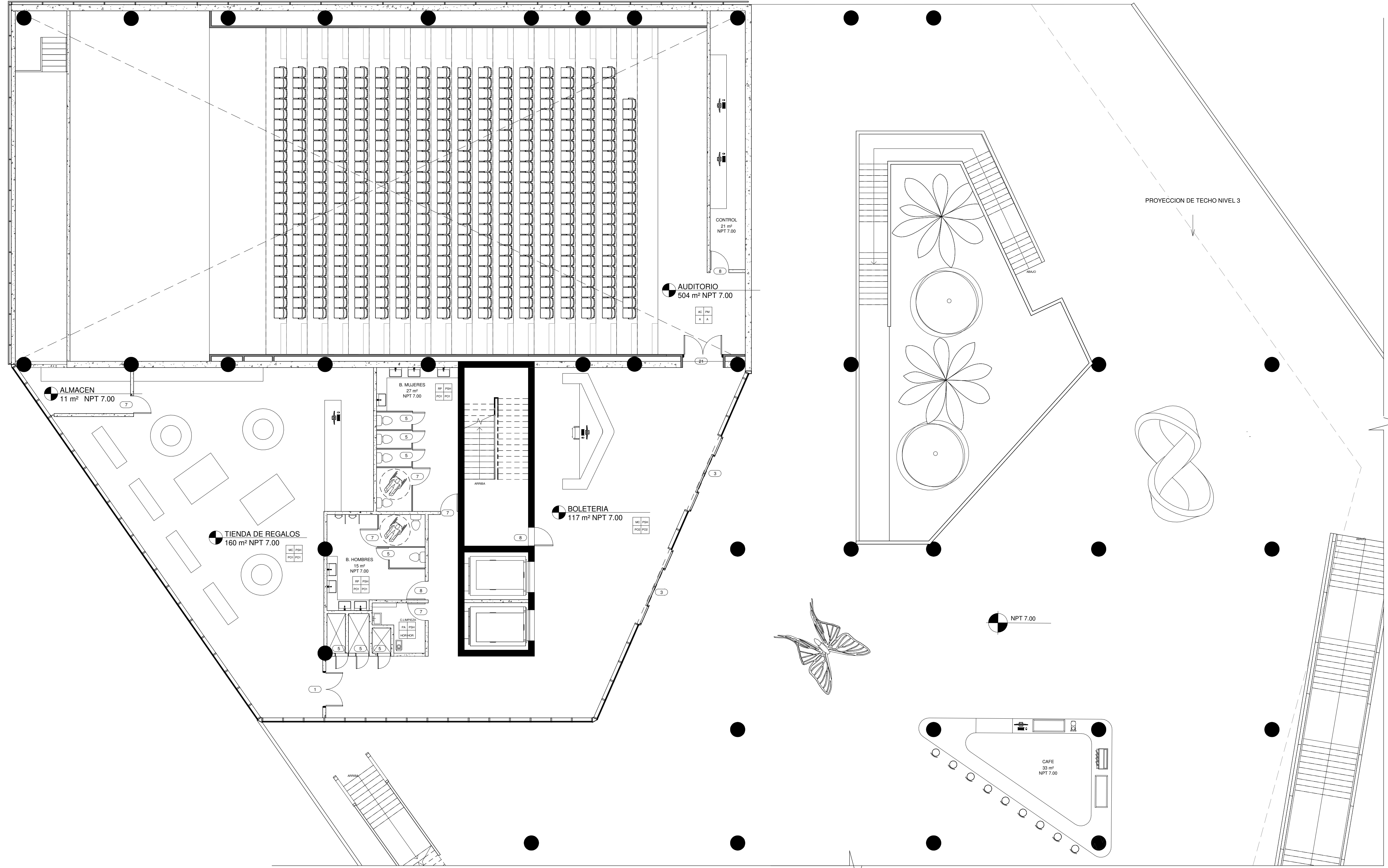
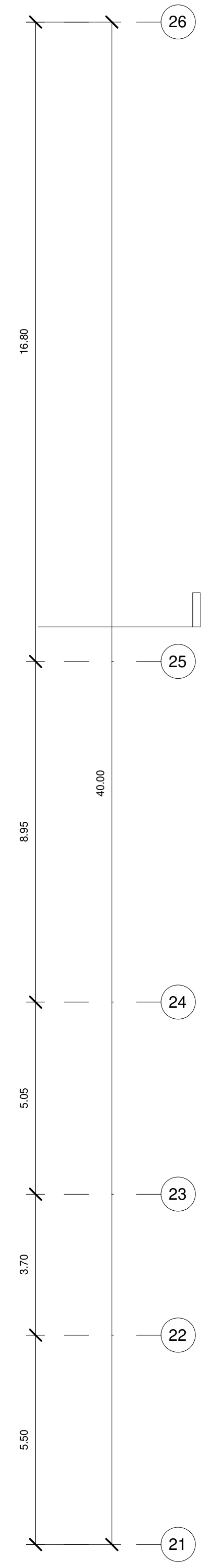
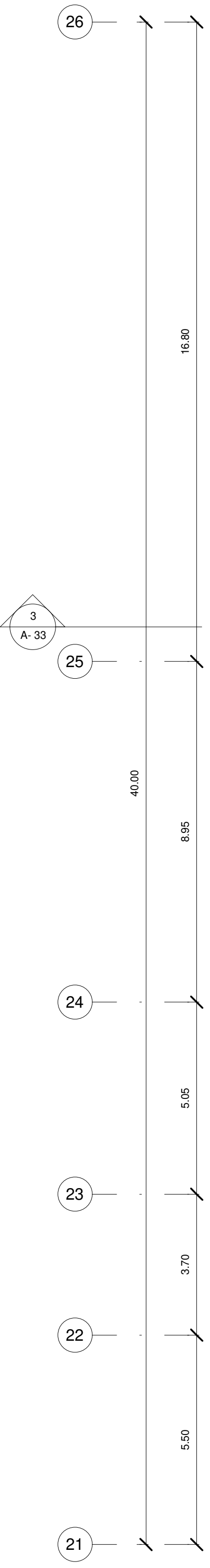
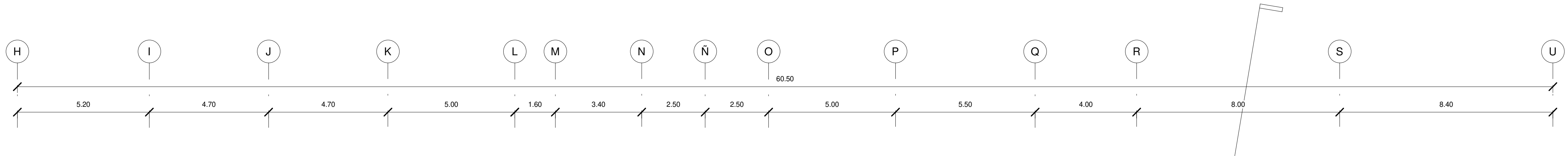

1 A-16 PLANTA ARQUITECTÓNICA AMUEBLADA NIVEL 2 - ZONA C
1 : 100

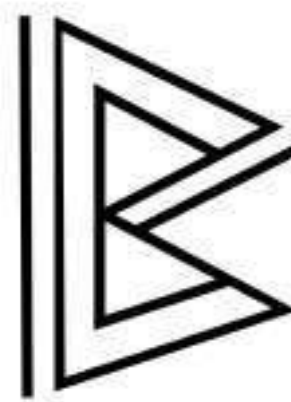

BALCO: COMPLEJO URBANO REVITALIZADOR



EAU ESCUELA DE ARQUITECTURA

MONITOR

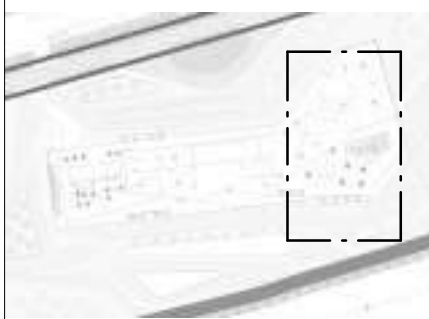

SIMBOLOGIA

	ESCALA GRAFICA
	LLAMADO A DETALLE
	SECCION
	ELEVACION
	PROYECCION DE TECHO
	CORTE
	HUECO
	DIRECCION ESCALERA
	EJE
	NIVEL DE PISO TERMINADO
	NORTE

SUSTENTANTE: EMELY GABRIELA LEONARDO ROJAS
MATRICULA: 19-0333

PROYECTO DE GRADO

CUATRIMESTRE: ENERO - ABRIL 2023

ASESORES: ESTEBAN GONZALEZ

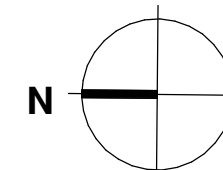

TITULO:
PLANTA ARQUITECTÓNICA DIMENSIONADA NIVEL 2 - ZONA C

ESCALA:
1 : 100

HOJA:
A- 17

Todos los dibujos y exhibidos constituyen trabajos originales y no publicados del arquitecto y no pueden ser copiados, usados, ni modificados sin autorización expresa y escrita del arquitecto.

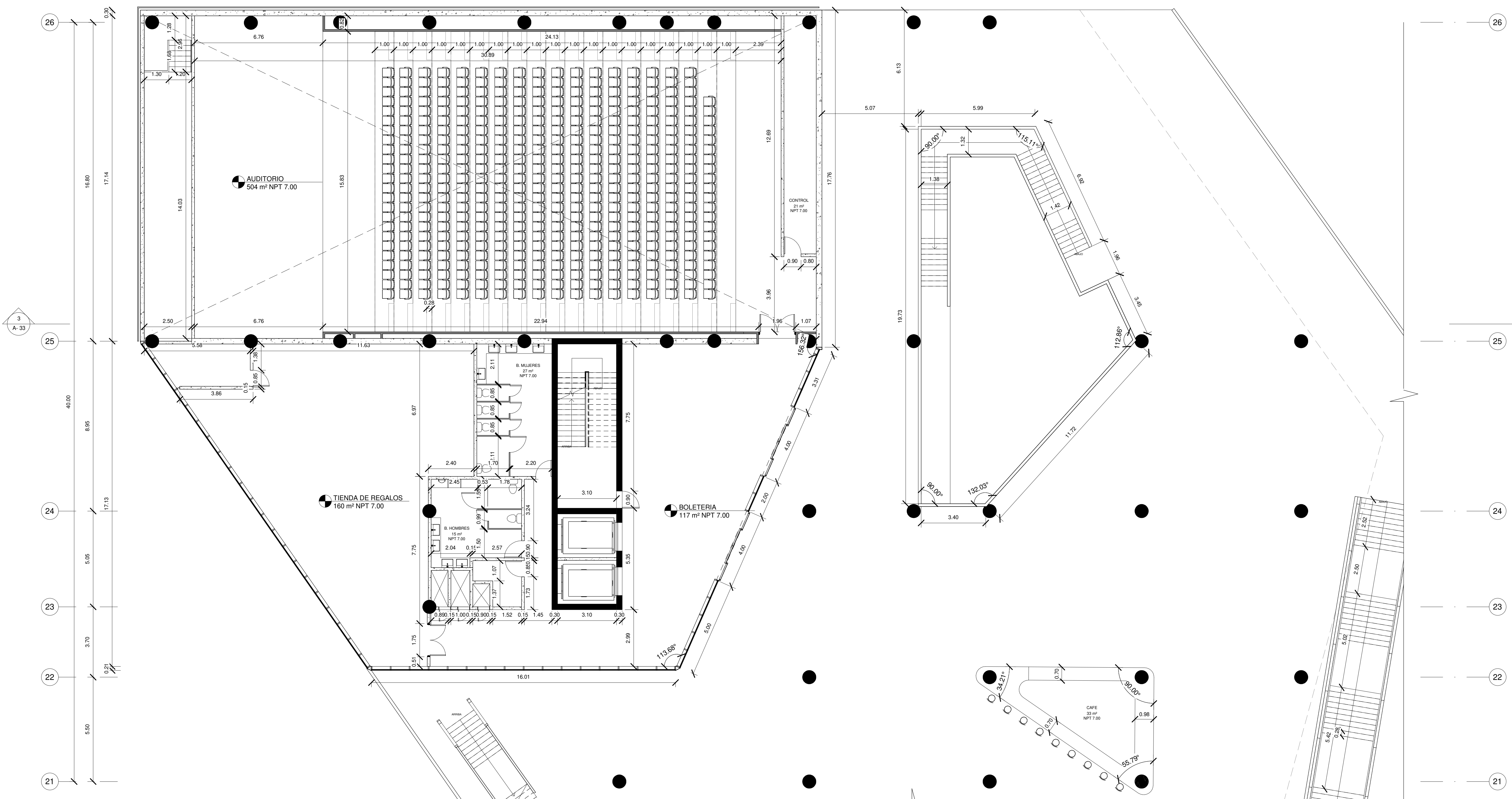
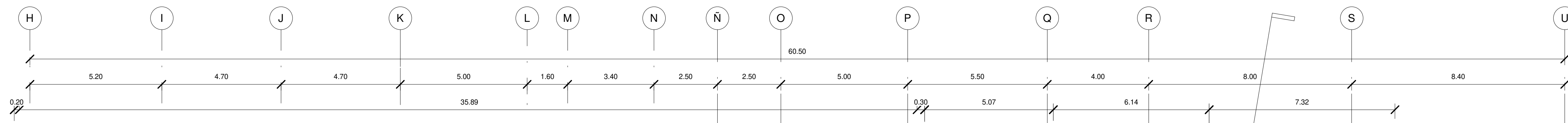

3
A-33

1 A-17 PLANTA ARQUITECTÓNICA DIMENSIONADA NIVEL 2 - ZONA C
1 : 100

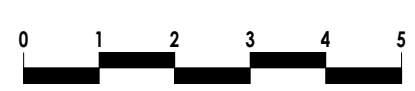

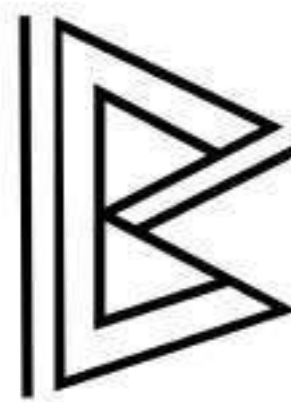

BALKO COMPLEJO URBANO REVITALIZADOR



EAU ESCUELA DE ARQUITECTURA

MONITOR



SIMBOLOGIA

	ESCALA GRAFICA
	LLAMADO A DETALLE
	SECCION
	ELEVACION
	PROYECCION DE TECHO
	CORTE
	HUECO
	DIRECCION ESCALERA
	EJE
	NIVEL DE PISO TERMINADO
	NORTE

SUSTENTANTE: EMELY GABRIELA LEONARDO ROJAS

MATRICULA: 19-0333

PROYECTO DE GRADO

CUATRIMESTRE: ENERO - ABRIL 2023

ASESORES: ESTEBAN GONZALEZ

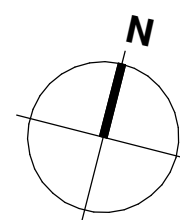

TITULO:

PLANTA ARQUITECTÓNICA AMUEBLADA NIVEL 3 - GENERAL

ESCALA:

1 : 250

HOJA:

A- 18

Todos los dibujos y exhibidos constituyen trabajos originales y no publicados del arquitecto, y no pueden ser copiados, usados, ni modificados sin autorización expresa y escrita del arquitecto.

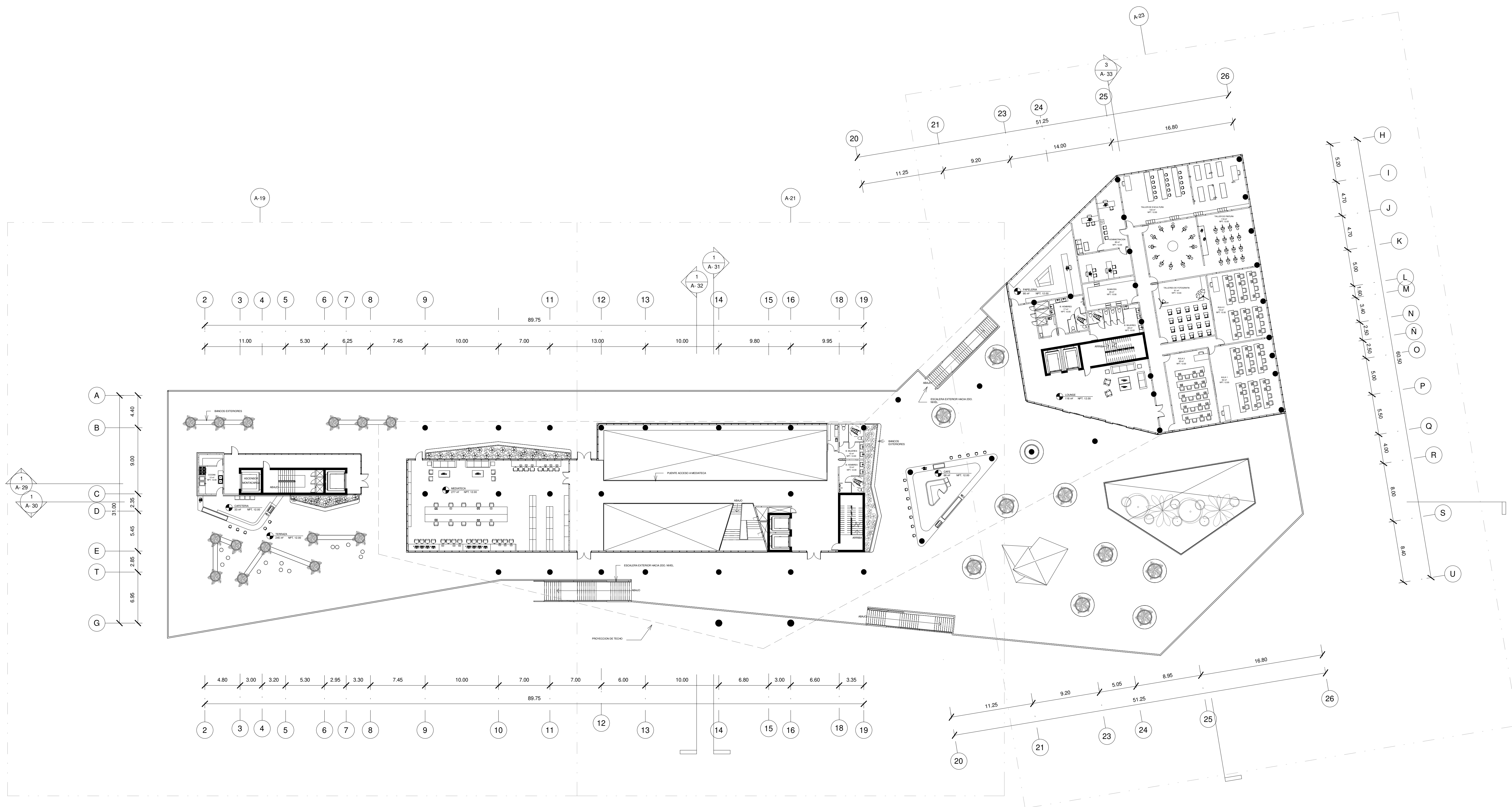

1 A-18 PLANTA ARQUITECTÓNICA AMUEBLADA NIVEL 3 - GENERAL
1 : 250



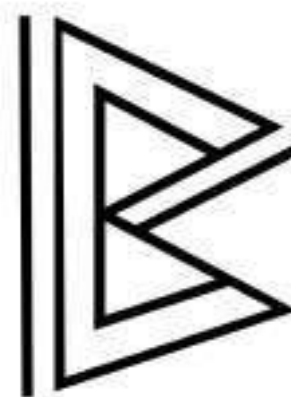

BALKO COMPLEJO URBANO REVITALIZADOR



EAU ESCUELA DE ARQUITECTURA

MONITOR

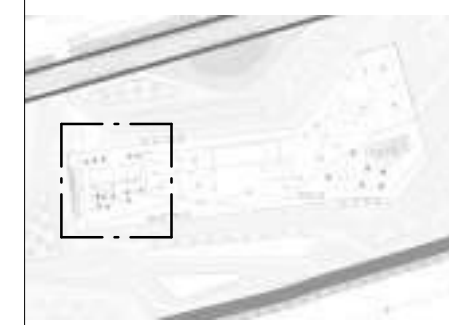

SIMBOLOGIA

	ESCALA GRAFICA
	LLAMADO A DETALLE
	SECCION
	ELEVACION
	PROYECCION DE TECHO
	CORTE
	HUECO
	DIRECCION ESCALERA
	EJE
	NIVEL DE PISO TERMINADO
	NORTE

SUSTENTANTE: EMELY GABRIELA LEONARDO ROJAS

MATRICULA: 19-0333

PROYECTO DE GRADO

CUATRIMESTRE: ENERO - ABRIL 2023

ASESORES: ESTEBAN GONZALEZ

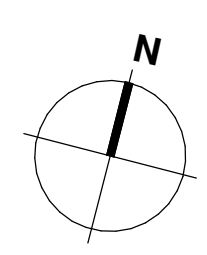

TITULO:
PLANTA ARQUITECTÓNICA AMUEBLADA NIVEL 3 - ZONA A

ESCALA:
1 : 100

HOJA:
A- 19

Todos los dibujos y exhibidos constituyen trabajos originales y no publicados del arquitecto, y no pueden ser copiados, usados, ni modificados sin autorización expresa y escrita del arquitecto.

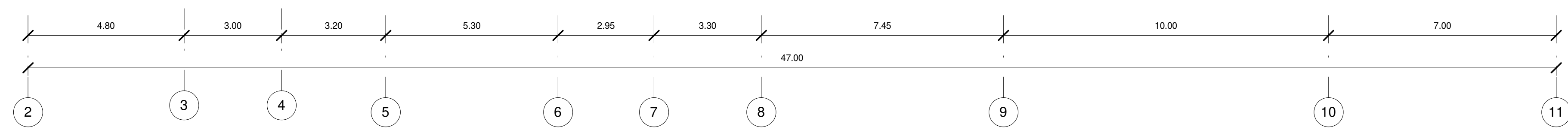
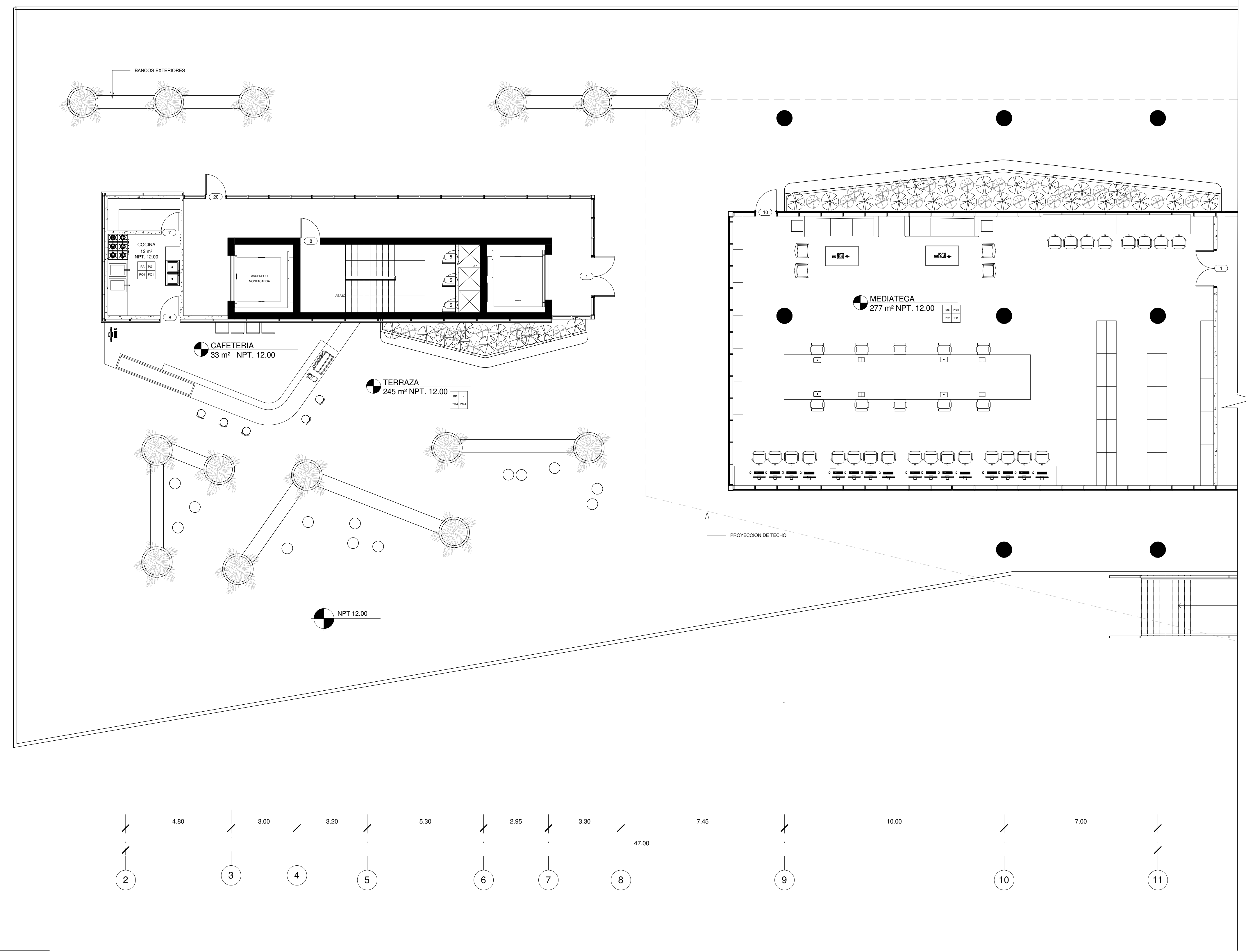
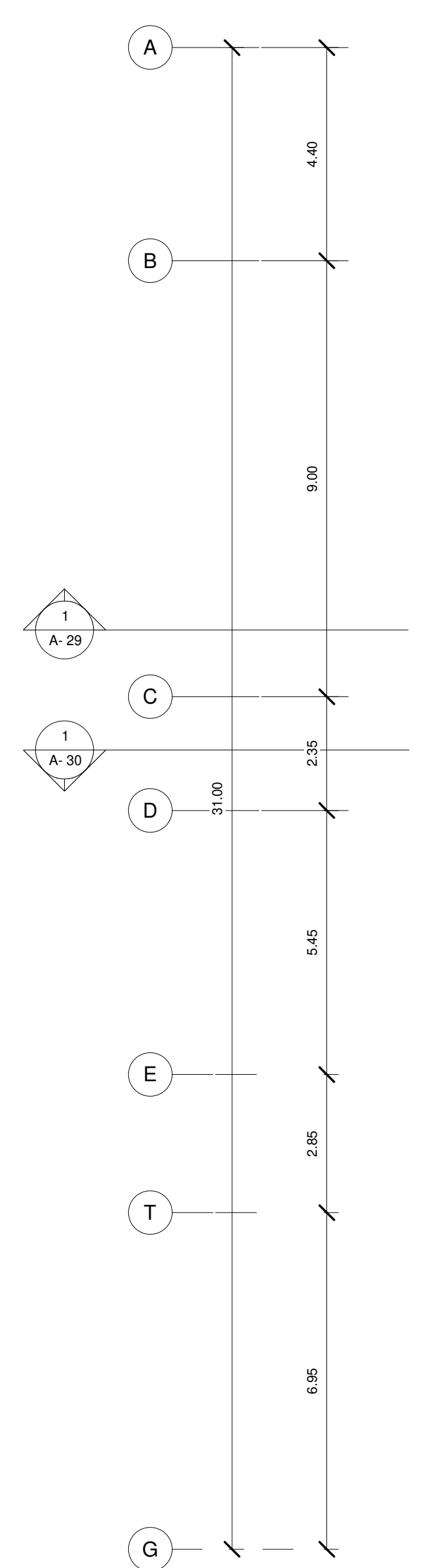
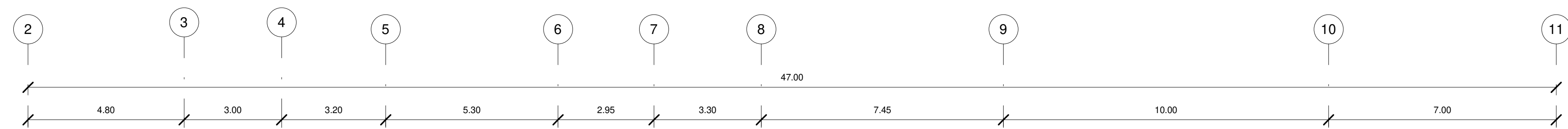

1 A-19 PLANTA ARQUITECTÓNICA AMUEBLADA NIVEL 3 - ZONA A
1 : 100

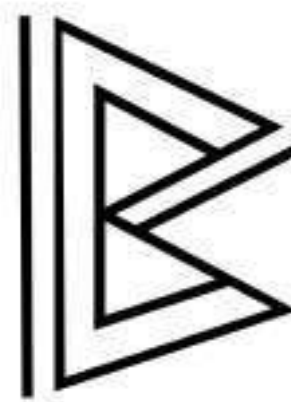

BALKO COMPLEJO URBANO REVITALIZADOR



EAU ESCUELA DE ARQUITECTURA

MONITOR



SIMBOLOGIA

	ESCALA GRAFICA
	LLAMADO A DETALLE
	SECCION
	ELEVACION
	PROYECCION DE TECHO
	CORTE
	HUECO
	DIRECCION ESCALERA
	EJE
	NIVEL DE PISO TERMINADO
	NORTE

SUSTENTANTE: EMELY GABRIELA LEONARDO ROJAS

MATRICULA: 19-0333

PROYECTO DE GRADO

CUATRIMESTRE: ENERO - ABRIL 2023

ASESORES: ESTEBAN GONZALEZ

TITULO: PLANTA ARQUITECTÓNICA DIMENSIONADA NIVEL 3 - ZONA A

ESCALA: 1 : 100

HOJA: A- 20

Todos los dibujos y exhibidos constituyen trabajos originales y no publicados del arquitecto, y no pueden ser copiados, usados, ni modificados sin autorización expresa y escrita del arquitecto.

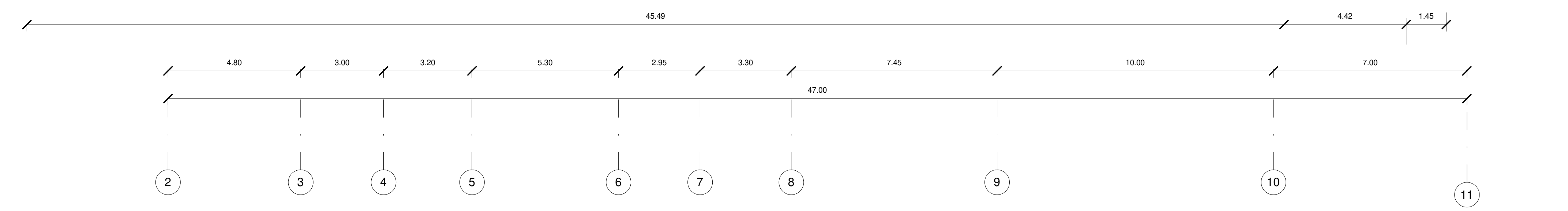
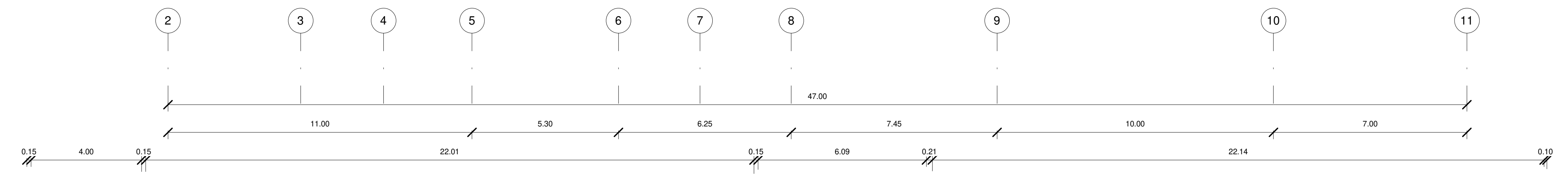
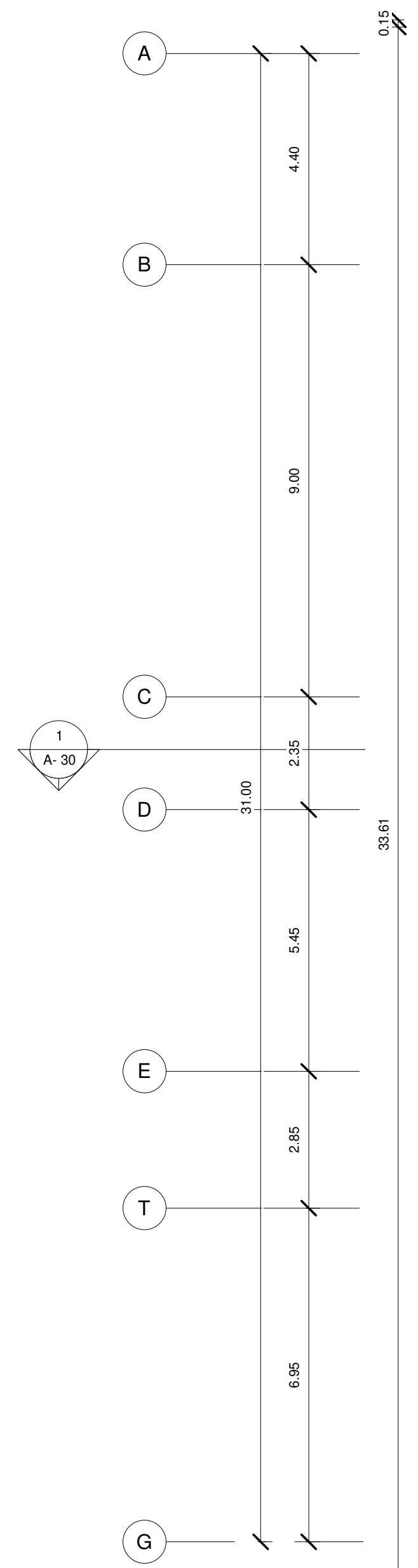
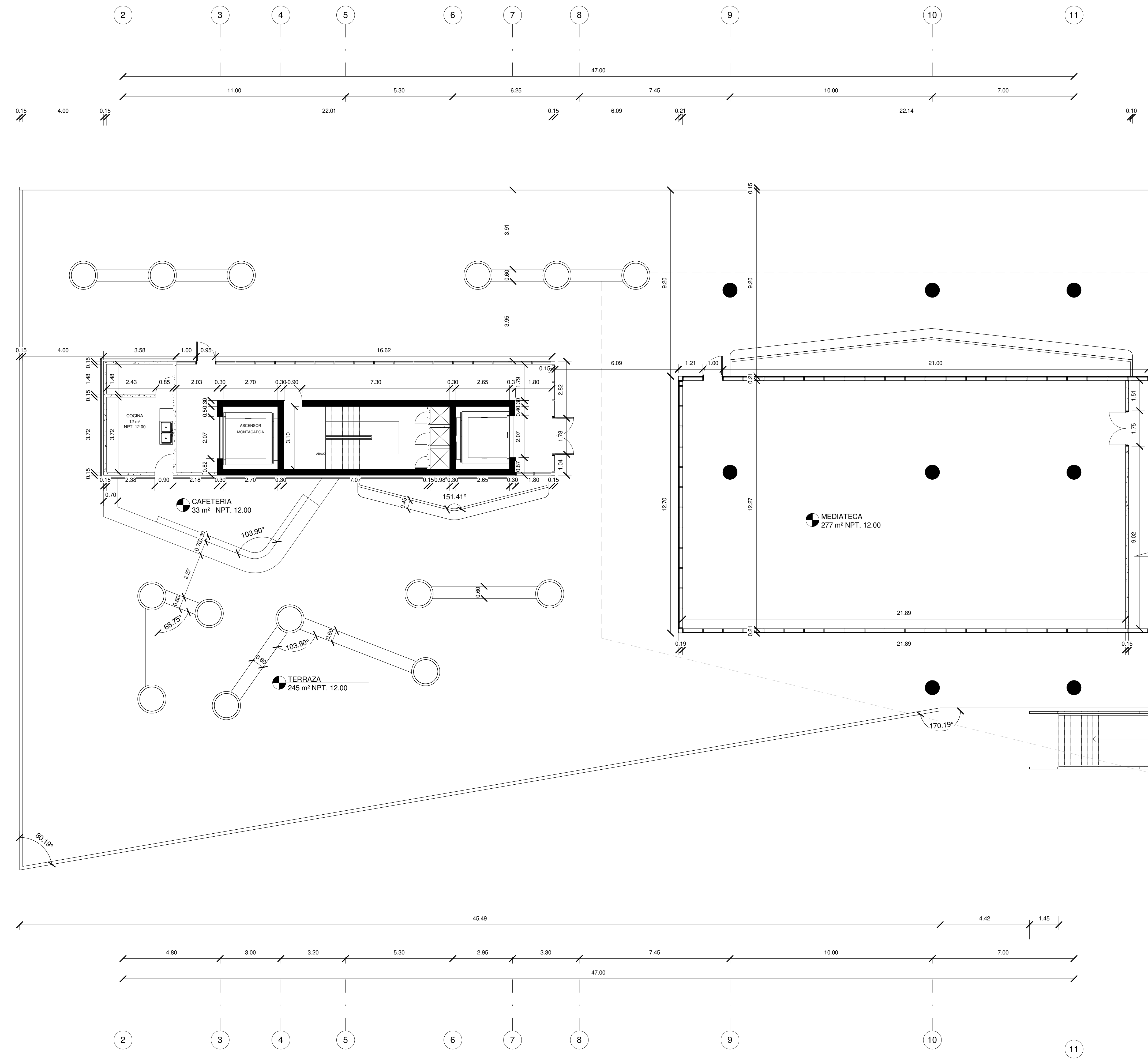

1 A-20 PLANTA ARQUITECTÓNICA DIMENSIONADA NIVEL 3 - ZONA A
1 : 100



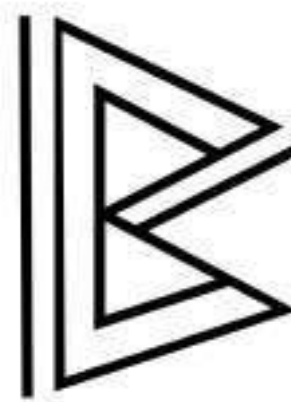

BALKO COMPLEJO URBANO REVITALIZADOR



EAU ESCUELA DE ARQUITECTURA

MONITOR

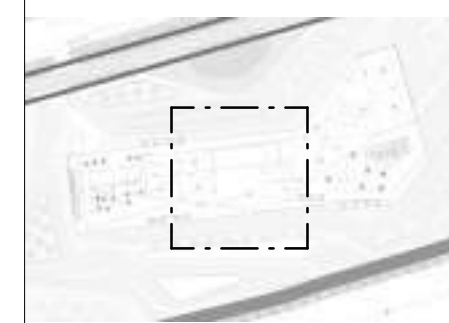

SIMBOLOGIA

	ESCALA GRAFICA
	LLAMADO A DETALLE
	SECCION
	ELEVACION
	PROYECCION DE TECHO
	CORTE
	HUECO
	DIRECCION ESCALERA
	EJE
	NIVEL DE PISO TERMINADO
	NORTE

SUSTENTANTE:

EMELY GABRIELA LEONARDO ROJAS

MATRICULA:

19-0333

PROYECTO DE GRADO

CUATRIMESTRE: ENERO - ABRIL 2023

ASESORES: ESTEBAN GONZALEZ

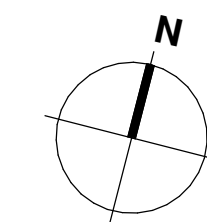

TITULO:

PLANTA ARQUITECTÓNICA AMUEBLADA NIVEL 3 - ZONA B

ESCALA:

1 : 100

HOJA:

A- 21

Todos los dibujos y exhibidos constituyen trabajos originales y no publicados del arquitecto y no pueden ser copiados, usados, ni modificados sin autorización expresa y escrita del arquitecto.

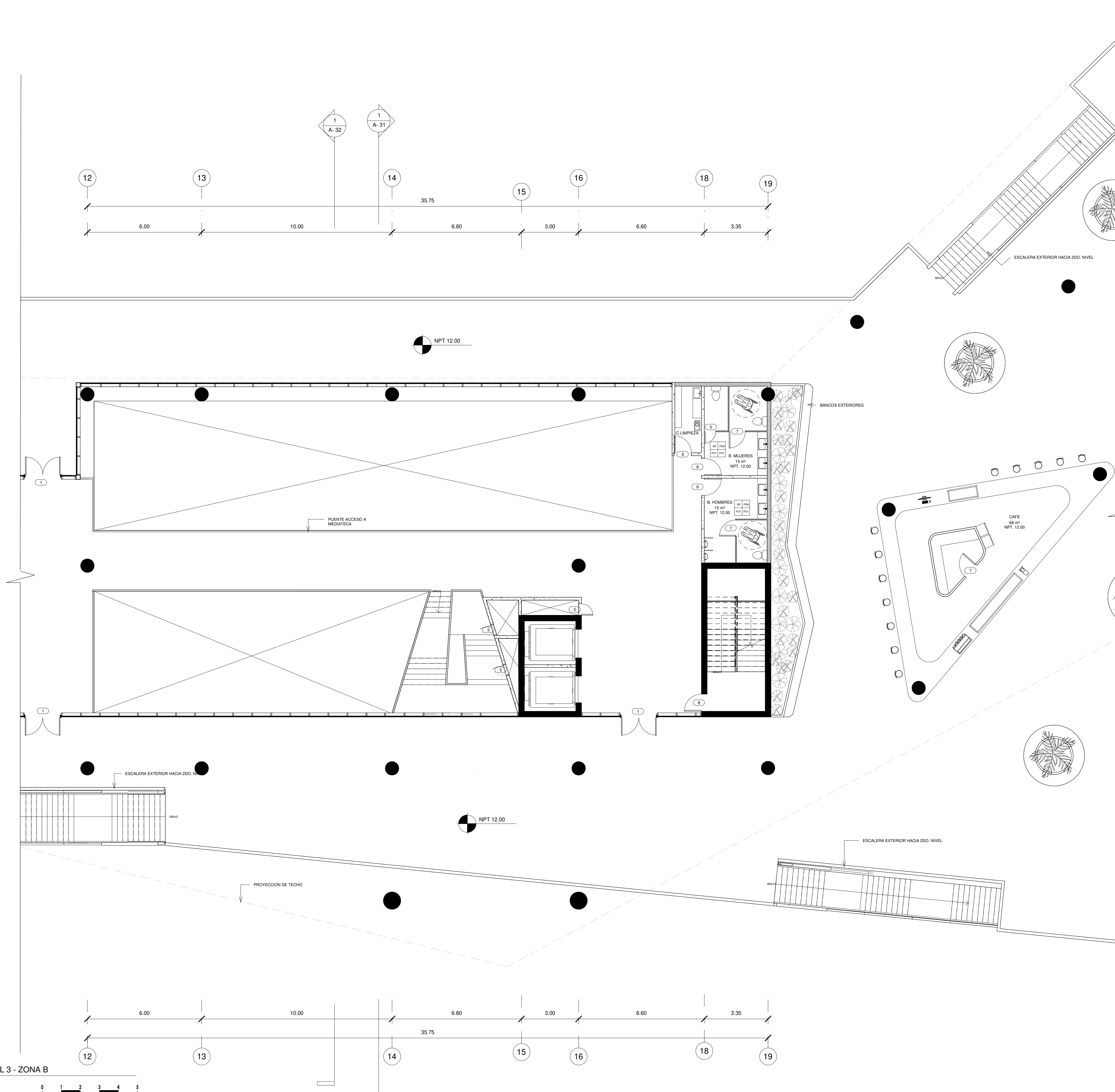

1 A-21 PLANTA ARQUITECTÓNICA AMUEBLADA NIVEL 3 - ZONA B
1 : 100



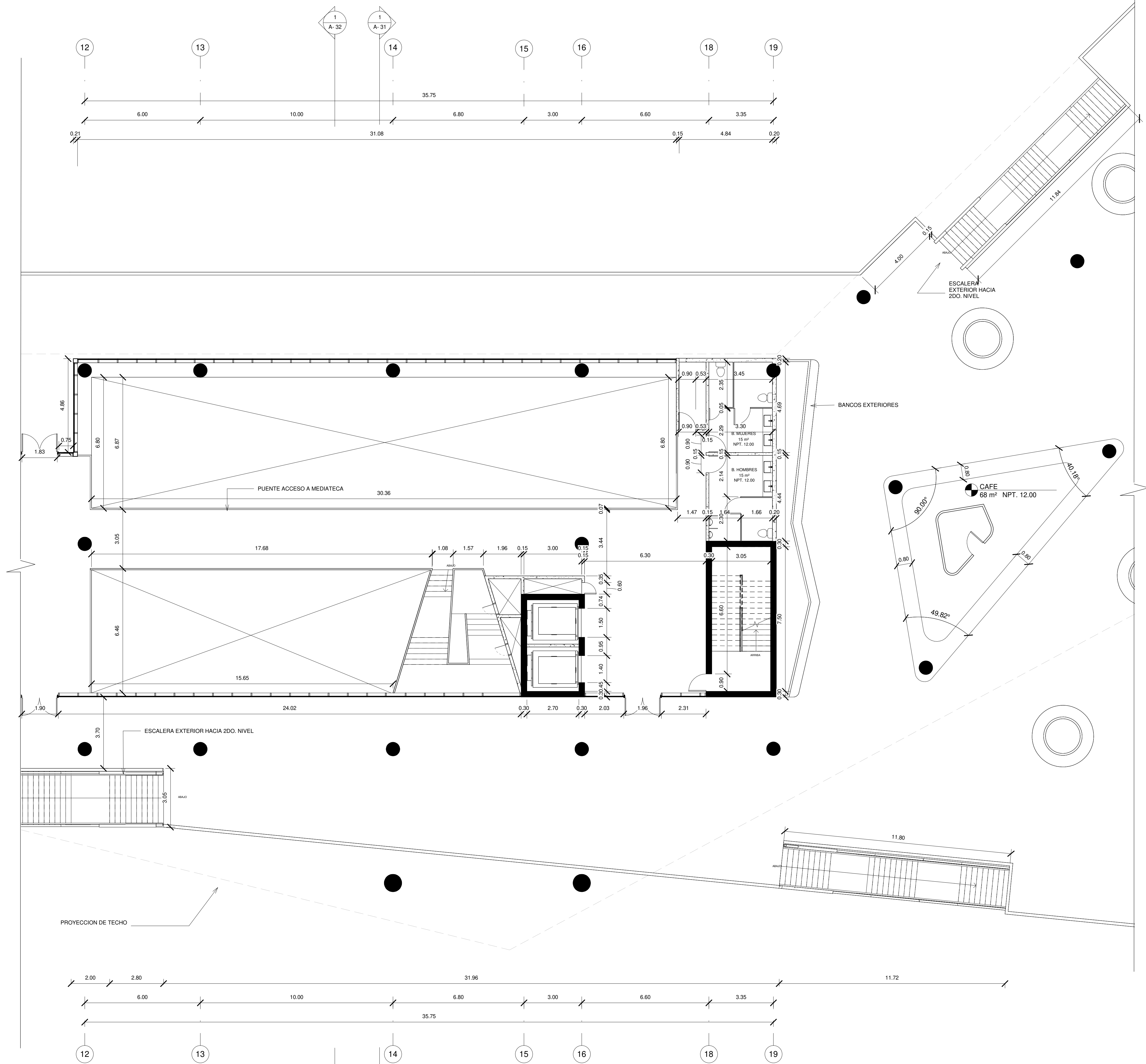

1 A-22 PLANTA ARQUITECTÓNICA DIMENSIONADA NIVEL 3 - ZONA B
1 : 100

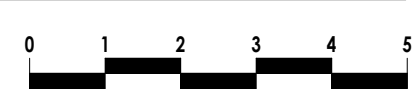

SIMBOLOGIA

	ESCALA GRAFICA
	LLAMADO A DETALLE
	SECCION
	ELEVACION
	PROYECCION DE TECHO
	CORTE
	HUECO
	DIRECCION ESCALERA
	EJE
	NIVEL DE PISO TERMINADO
	NORTE

SUSTENTANTE:
EMELY GABRIELA LEONARDO ROJAS

MATRICULA:
19-0333

PROYECTO DE GRADO

CUATRIMESTRE: ENERO - ABRIL 2023

ASESORES: ESTEBAN GONZÁLEZ



TITULO:
PLANTA ARQUITECTÓNICA DIMENSIONADA NIVEL 3 - ZONA B

ESCALA:
1 : 100

HOJA:
A- 22

Todos los dibujos y exhibidos constituyen trabajos originales y no publicados del arquitecto y no pueden ser copiados, usados, ni modificados sin autorización expresa y escrita del arquitecto.

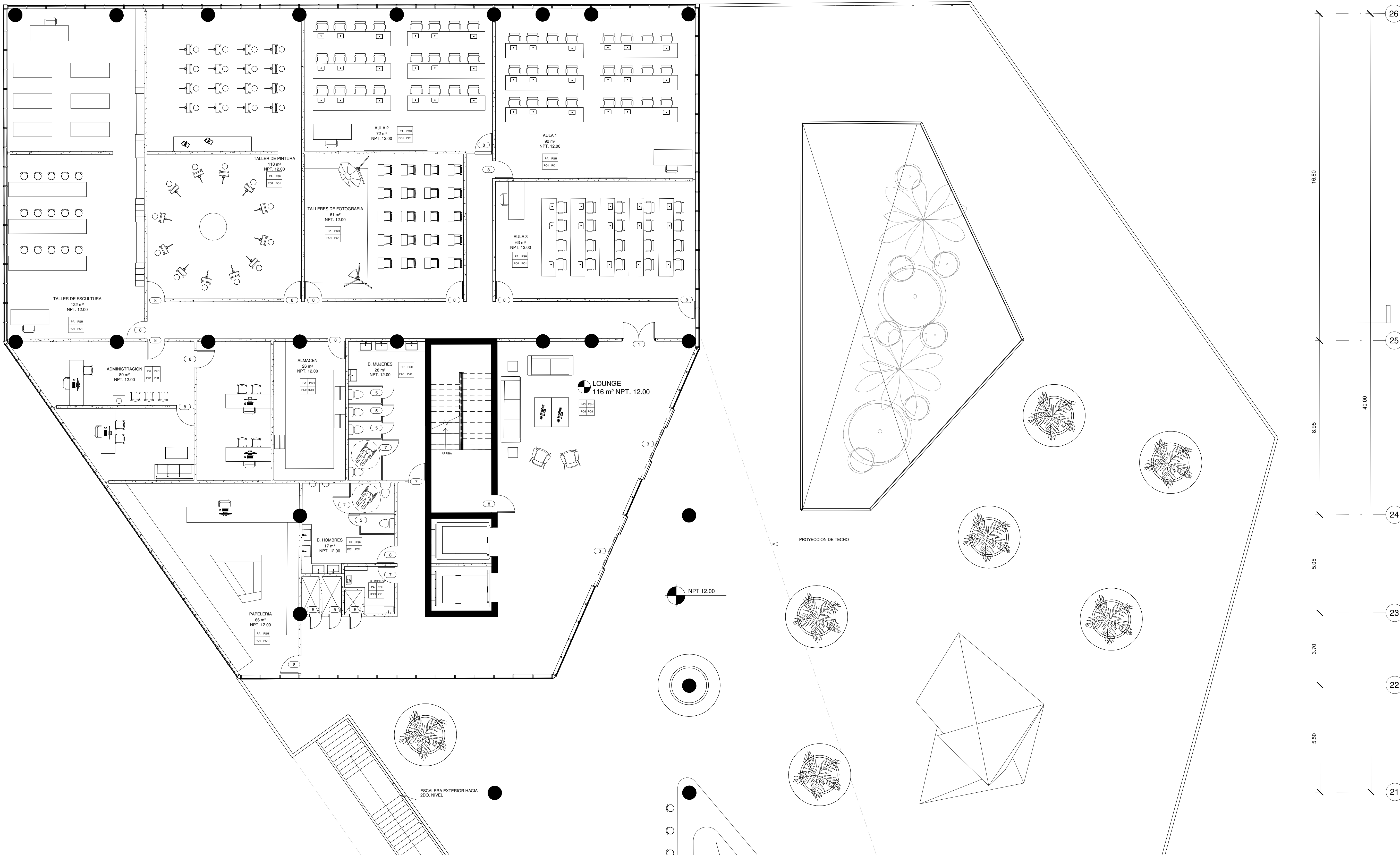
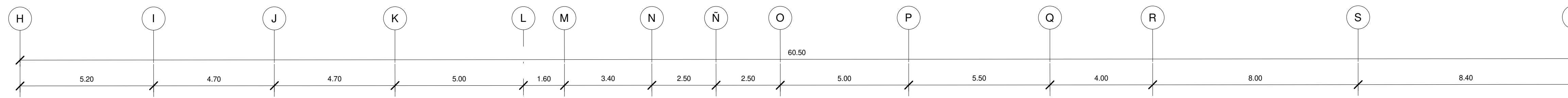

3
A-33

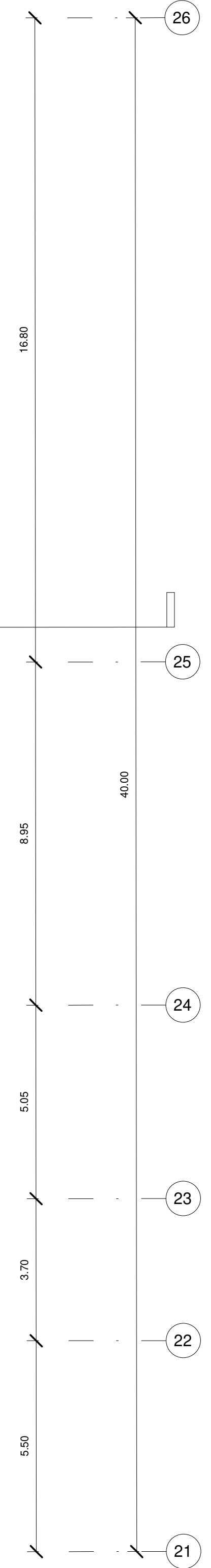
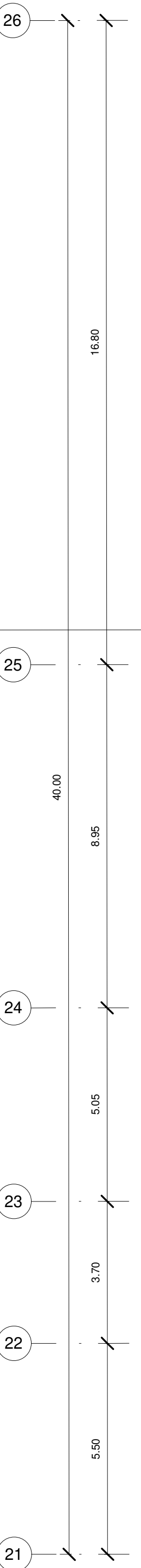

1 A-23 PLANTA ARQUITECTÓNICA AMUEBLADA NIVEL 3 - ZONA C
1 : 100

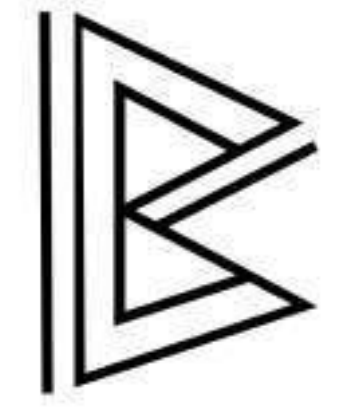

BALKO COMPLEJO URBANO REVITALIZADOR



MONITOR

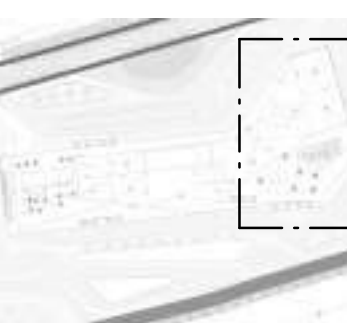

SIMBOLOGIA

	ESCALA GRAFICA
	LLAMADO A DETALLE
	SECCION
	ELEVACION
	PROYECCION DE TECHO
	CORTE
	HUECO
	DIRECCION ESCALERA
	EJE
	NIVEL DE PISO TERMINADO
	NORTE

SUSTENTANTE: EMELY GABRIELA LEONARDO ROJAS

MATRICULA: 19-0333

PROYECTO DE GRADO

CUATRIMESTRE: ENERO - ABRIL 2023

ASESORES: ESTEBAN GONZALEZ

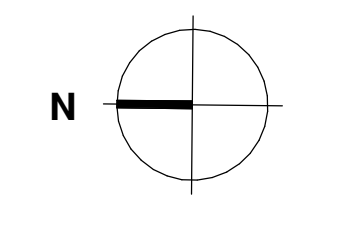

TITULO:
PLANTA ARQUITECTÓNICA AMUEBLADA NIVEL 3 - ZONA C

ESCALA:
1 : 100

HOJA:
A- 23

Todos los dibujos y exhibidos constituyen trabajos originales y no publicados del arquitecto, y no pueden ser copiados, usados, ni modificados sin autorización expresa y escrita del arquitecto.

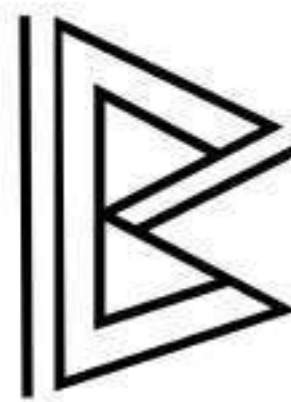

BALCO, COMPLEJO URBANO REVITALIZADOR



EAU ESCUELA DE ARQUITECTURA

MONITOR

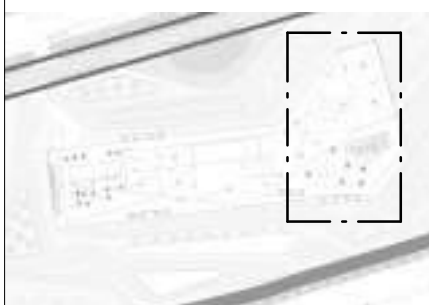

SIEMBLA

	ESCALA GRAFICA
	LLAMADO A DETALLE
	SECCION
	ELEVACION
	PROYECCION DE TECHO
	CORTE
	HUECO
	DIRECCION ESCALERA
	EJE
	NIVEL DE PISO TERMINADO
	NORTE

SUSTENTANTE: EMELY GABRIELA LEONARDO ROJAS

MATRICULA: 19-0333

PROYECTO DE GRADO

CUATRIMESTRE: ENERO - ABRIL 2023

ASESORES: ESTEBAN GONZALEZ

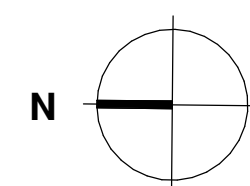

TITULO:

PLANTA ARQUITECTONICA DIMENSIONADA NIVEL 3 - ZONA C

ESCALA:

1 : 100

HOJA:

A- 24

Todos los dibujos y exhibidos constituyen trabajos originales y no publicados del arquitecto y no pueden ser copiados, usados, ni modificados sin autorización expresa y escrita del arquitecto.

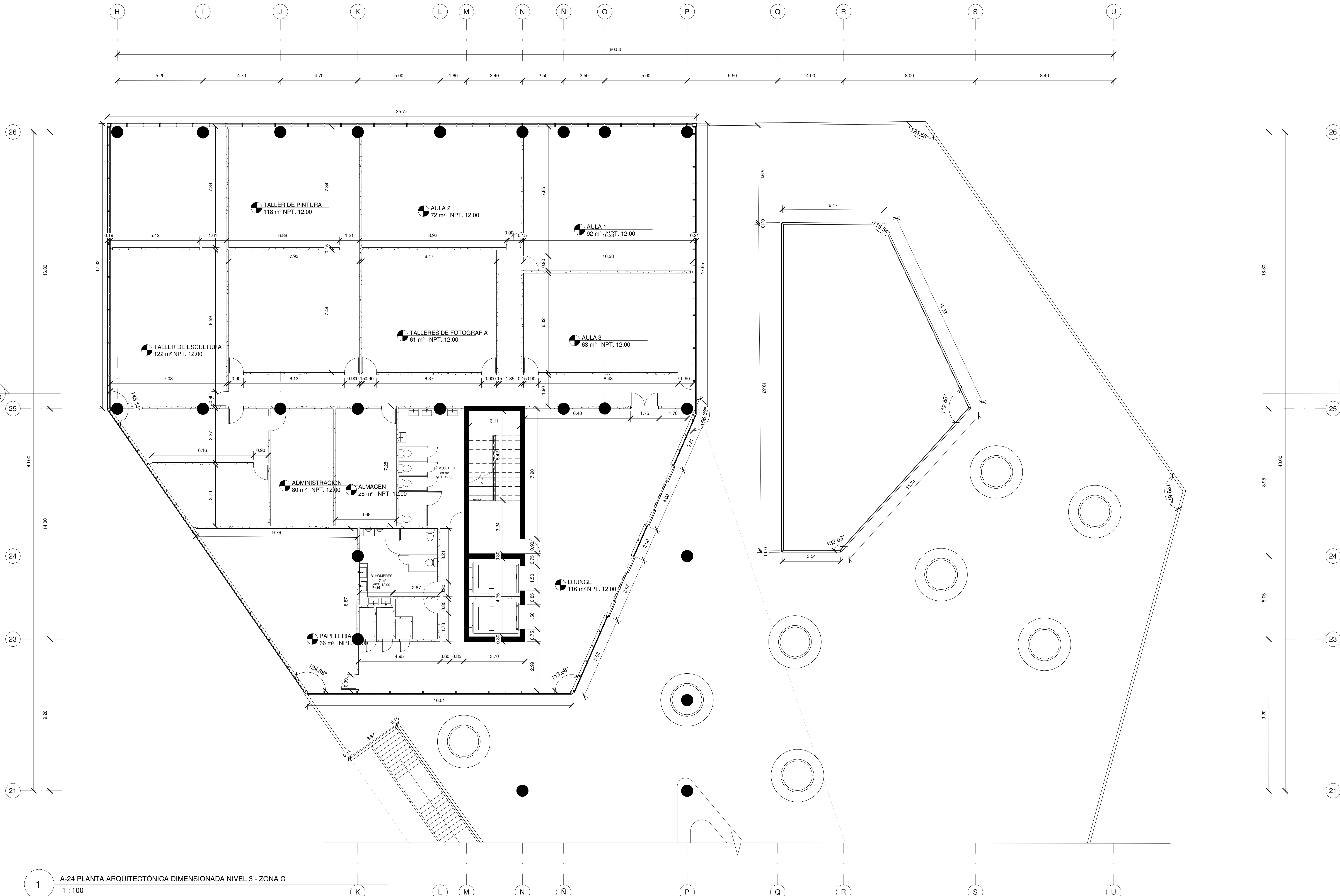

1 A-24 PLANTA ARQUITECTONICA DIMENSIONADA NIVEL 3 - ZONA C 1 : 100

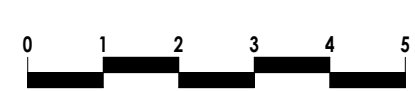



BAJO: COMPLEJO URBANO REHABILITADO



EAU ESCUELA DE ARQUITECTURA

MONITOR

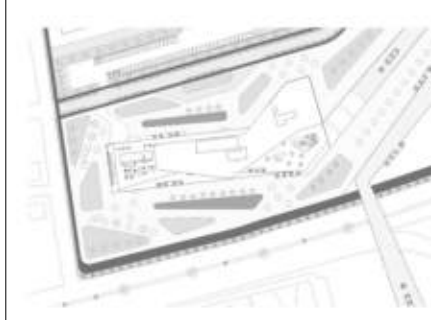

BARROLOGIA

ESCALA GRAFICA

LUMADO Y DETALLE

SECCION

ELEVACION

PROYECCION DE TECHO

CORTE

MUSEO

DIRECCION ESCALERA

EJE

NIVEL DE PISO TERMINADO

NORTE

ARQUITECTOS: DELLY GABRIELA LEONARDO ROSAS

BARROLOGIA

PROYECTO DE GRABO

CUATRIMESTRE: ENERO - ABRIL 2023

ASESORES: ESTEBAN GONZALEZ

TITULO:
ELEVACIONES NORTE

ESCALA:
1 : 100

NUMERO:
A- 26

Todos los dibujos y especificaciones constructivas se realizaron en el programa de AutoCAD y se imprimieron en un formato A3. Toda modificación o cambio en el proyecto debe ser autorizado por el autor del proyecto y el cliente.

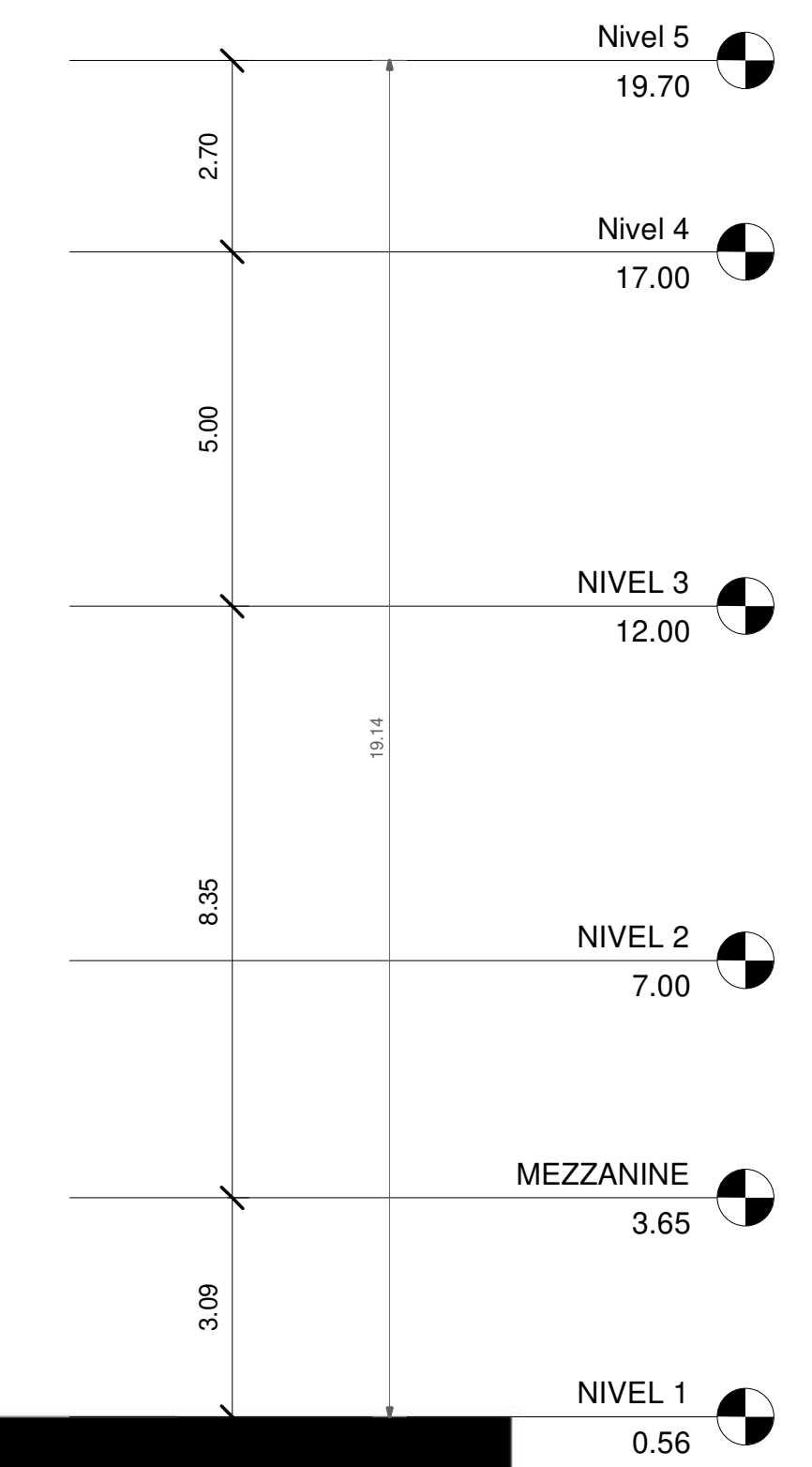

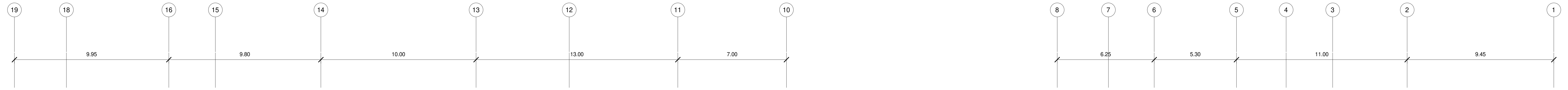

1 ELEVACION NORTE
1 : 100



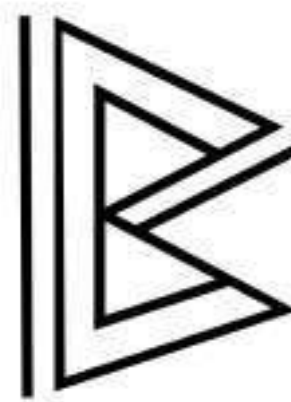

BALKO, COMPLEJO URBANO REVITALIZADOR



EAU ESCUELA DE ARQUITECTURA

MONITOR



SIMBOLOGIA

	ESCALA GRAFICA
	LLAMADO A DETALLE
	SECCION
	ELEVACION
	PROYECCION DE TECHO
	CORTE
	HUECO
	DIRECCION ESCALERA
	EJE
	NIVEL DE PISO TERMINADO
	NORTE

SUSTENTANTE: EMELY GABRIELA LEONARDO ROJAS
MATRICULA: 19-0333

PROYECTO DE GRADO

CUATRIMESTRE: ENERO - ABRIL 2023

ASESORES: ESTEBAN GONZALEZ

TITULO:
ELEVACION ESTE

ESCALA:
1 : 100

HOJA:
A- 27

Todos los dibujos y exhibidos constituyen trabajos originales y no publicados del arquitecto, y no pueden ser copiados, usados, ni modificados sin autorización expresa y escrita del arquitecto.

U S R Q P O Ñ N M L K J I H

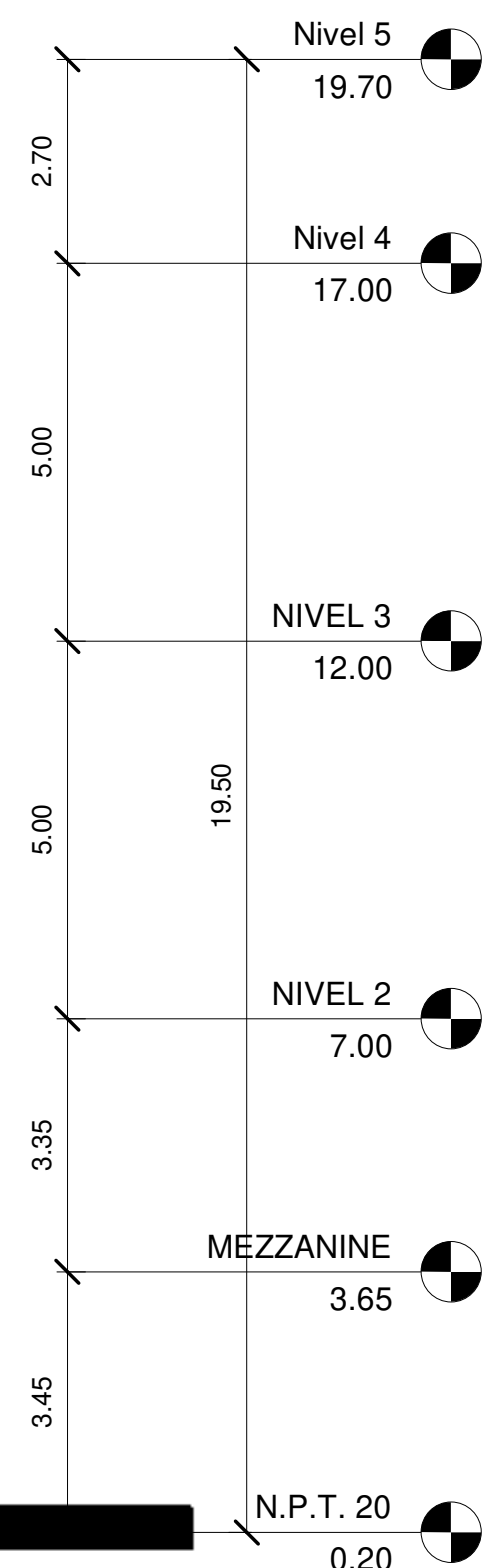

1 ELEVACION ESTE
1 : 100



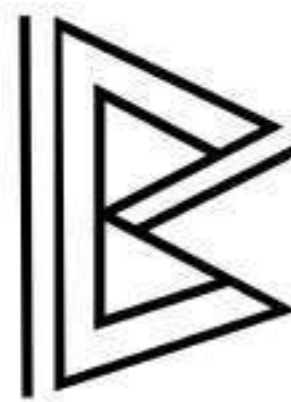

BALKO COMPLEJO URBANO REVITALIZADOR



EAU ESCUELA DE ARQUITECTURA

MONITOR



SIMBOLOGIA

	ESCALA GRAFICA
	LLAMADO A DETALLE
	SECCION
	ELEVACION
	PROYECCION DE TECHO
	CORTE
	HUECO
	DIRECCION ESCALERA
	EJE
	NIVEL DE PISO TERMINADO
	NORTE

SUSTENTANTE: EMELY GABRIELA LEONARDO ROJAS

MATRICULA: 19-0333

PROYECTO DE GRADO

CUATRIMESTRE: ENERO - ABRIL 2023

ASESORES: ESTEBAN GONZÁLEZ

TITULO:

ELEVACION OESTE

ESCALA:

1 : 100

HOJA:

A- 28

Todos los dibujos y exhibidos constituyen trabajos originales y no publicados del arquitecto, y no pueden ser copiados, usados, ni modificados sin autorización expresa y escrita del arquitecto.

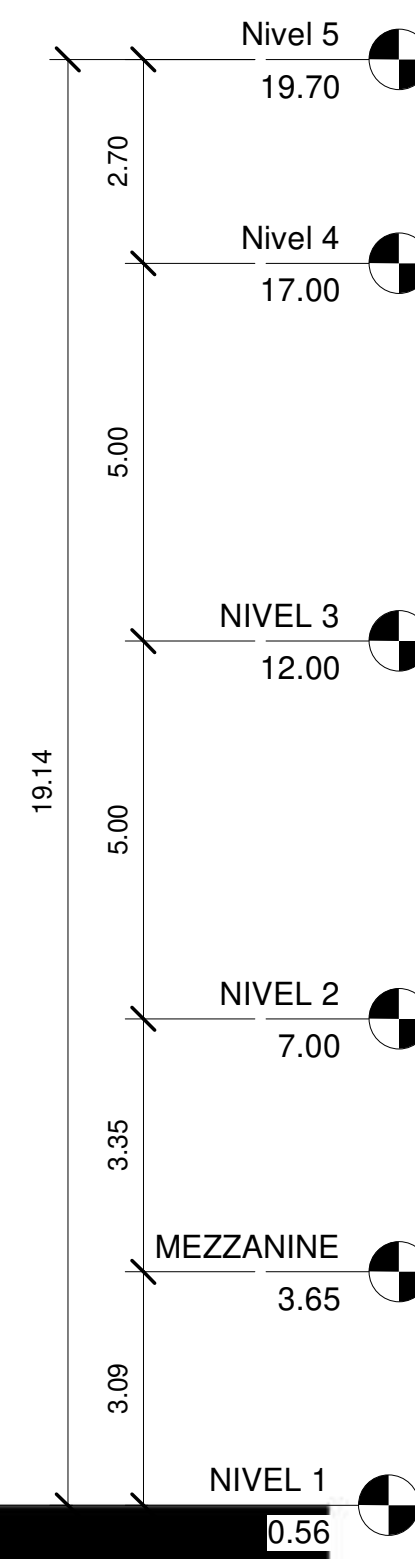
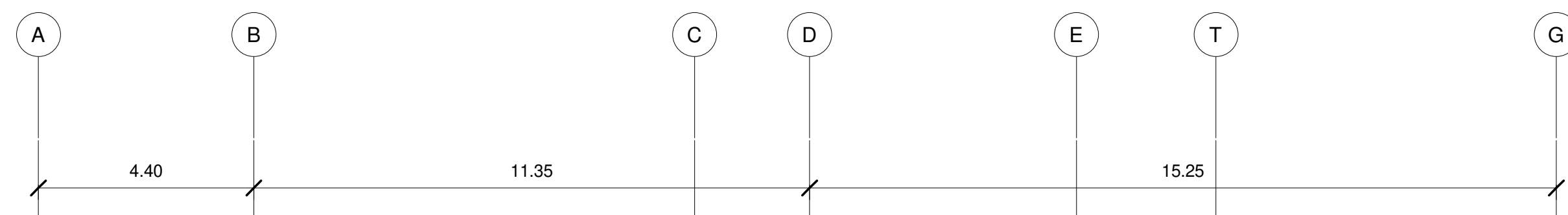

1 ELEVACION OESTE

1 : 100



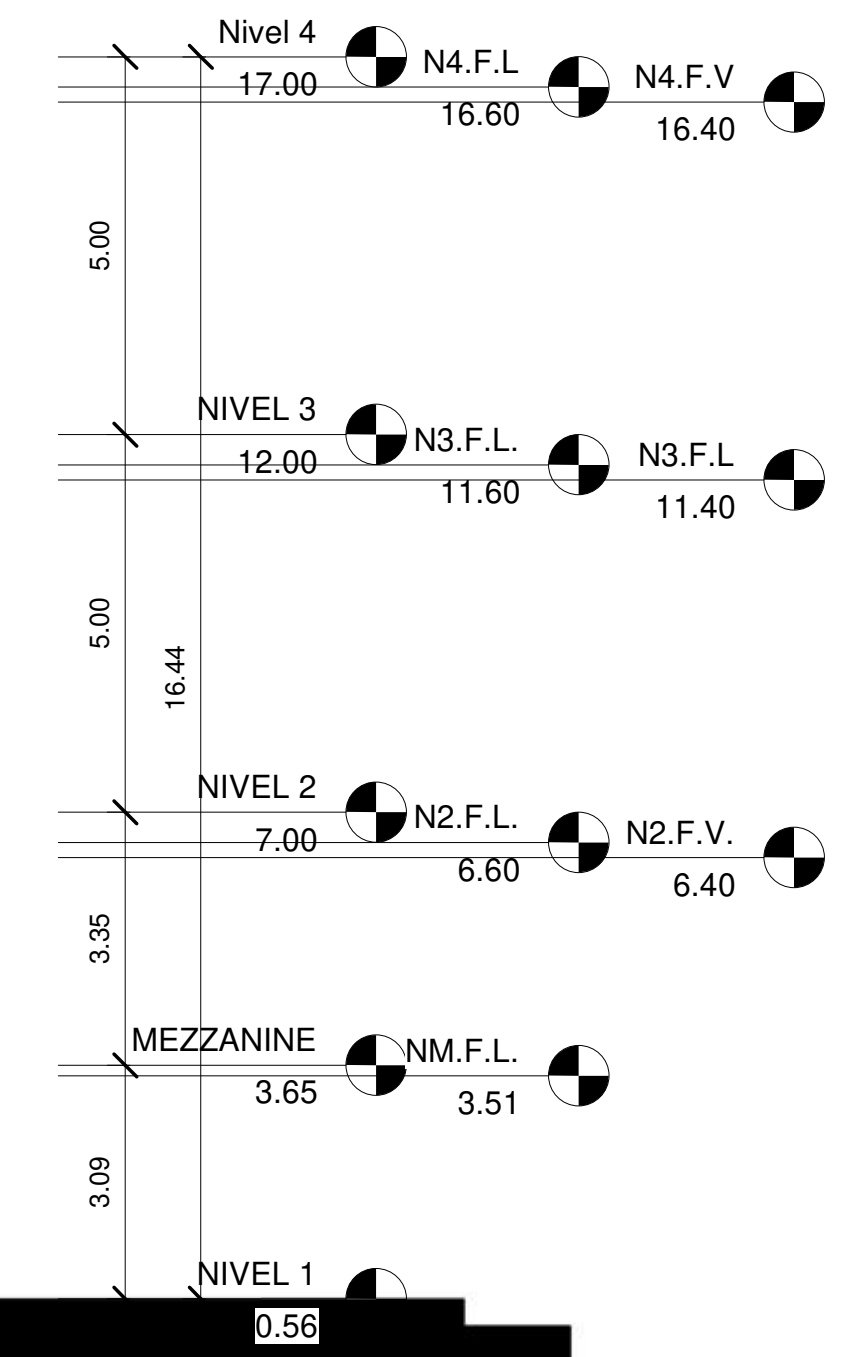

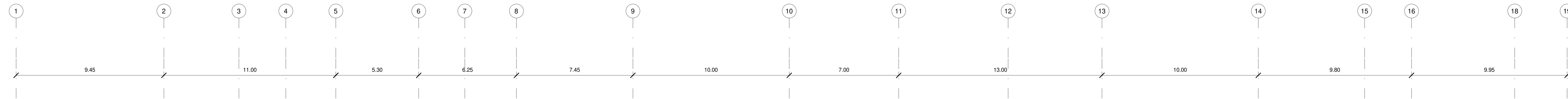

1 SECCION A
1 : 100



BAJO: COMPLEJO URBANO REITALIZADOR



EAU
ESCUELA DE
ARQUITECTURA

MONITOR



BARROLOGIA	ESCALA GRAFICA
	LUMINADO A DETALLE
	SECCION
	ELEVACION
	PROYECCION DE TECHO
	CORTE
	MUSEO
	DIRECCION ESCALERA
	EAS
	NIVEL DE PISO TERMINADO
	NORTE
ESTUDIOS:	DELLY GABRIELA LEONARDO ROSAS
	MARCILLA
	MAHEI
PROYECTO DE GRADO	
CUARTESTRIMESTRE: SEBASTIÁN - ABRIL 2023	
ASESORES: ESTEBAN GONZALEZ	

TITULO:
SECCIONES A

ESCALA:
1 : 100

NÚMERO:
A- 29

Toda las obras y actividades constructivas realizadas en este proyecto de grado, se realizaron en el marco de la asignatura de Proyecto de Grado, y no se responsabiliza por los daños o perjuicios que se ocasionen por el uso de esta obra, ni por los daños o perjuicios que se ocasionen por el uso de esta obra.



1 SECCION B
1 : 100

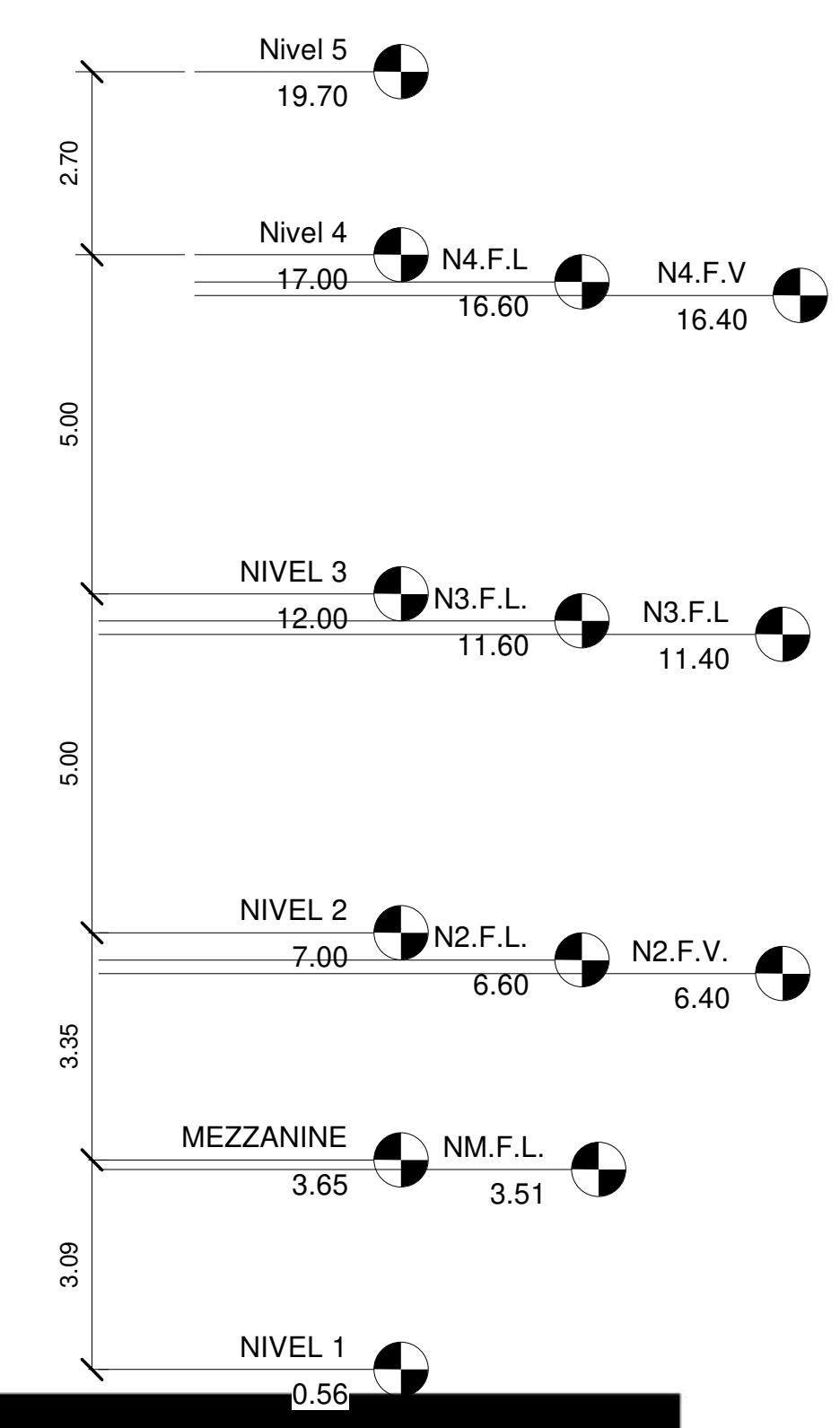

BAJKO COMPLEJO URBANO
RENTALIZADOR



EAU
ESCUELA DE
ARQUITECTURA

MONITOR



- LEGENDA
- ESCALA GRAFICA
 - LUMINADO A DETALLE
 - SECCION
 - ELEVACION
 - PROYECCION DE TECHO
 - CORTE
 - MUESTRO
 - DIRECCION ESCALERA
 - EJE
 - NIVEL DE PISO TERMINADO
 - NORTE

ARQUITECTOS:
DELLY GABRIELA LEONARDO ROSAS
MARTUCILLA
MAHEI

PROYECTO DE GRABO

CUATRIMESTRE: SEMESTRE ABRIL 2023

ASESOR: ESTERAN GONZALEZ

TITULO:
SECCIONES B

ESCALA:
1 : 100

NÚMERO:
A- 30

Todos los dibujos y especificaciones constructivas se detallan en los planos de proyecto y se publican en el expediente de obra. En caso de modificaciones, éstas se indicarán en los planos de obra y se detallarán en el expediente de obra y se detallarán en el expediente de obra.



BALKO, COMPLEJO URBANO REVITALIZADOR



EAU ESCUELA DE ARQUITECTURA

MONITOR

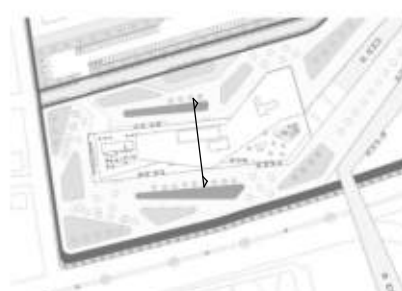

SIMBOLOGIA

	ESCALA GRAFICA
	LLAMADO A DETALLE
	SECCION
	ELEVACION
	PROYECCION DE TECHO
	CORTE
	HUECO
	DIRECCION ESCALERA
	EJE
	NIVEL DE PISO TERMINADO
	NORTE

SUSTENTANTE: EMELY GABRIELA LEONARDO ROJAS

MATRICULA: 19-0333

PROYECTO DE GRADO

CUATRIMESTRE: ENERO - ABRIL 2023

ASESORES: ESTEBAN GONZALEZ

TITULO: SECCIONES C

ESCALA: 1 : 100

HOJA: A- 31

Todos los dibujos y exhibidos constituyen trabajos originales y no publicados del arquitecto, y no pueden ser copiados, usados, ni modificados sin autorización expresa y escrita del arquitecto.

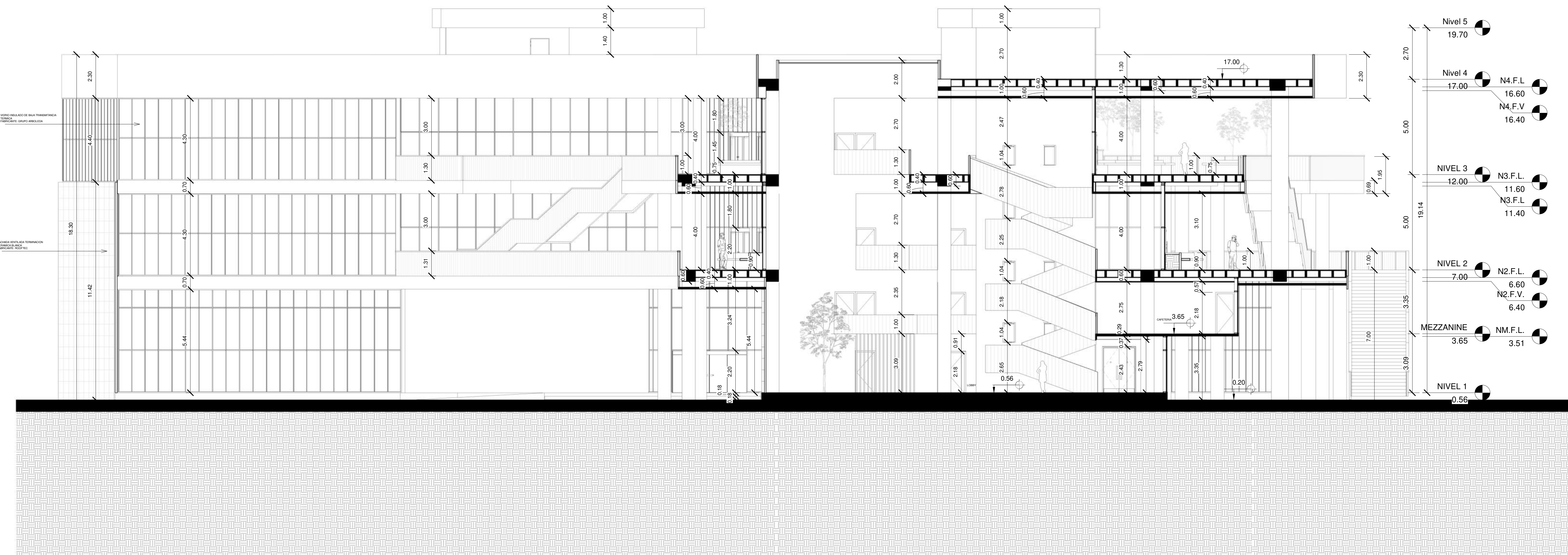
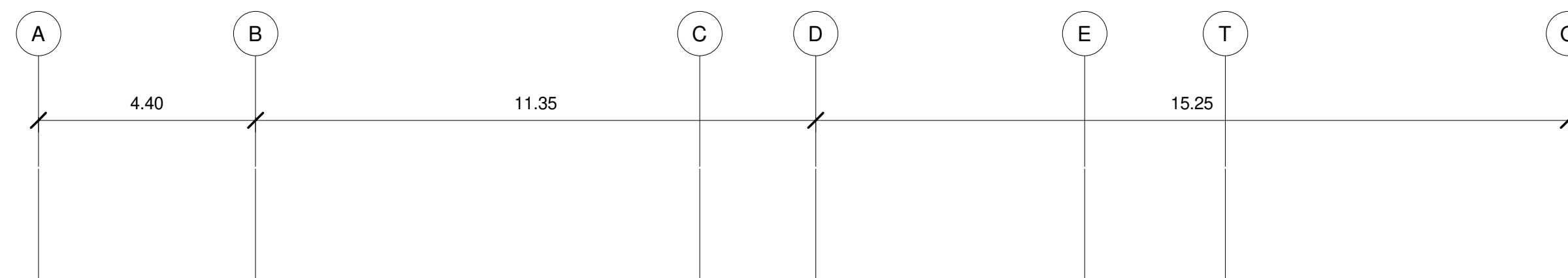

1 SECCION C
1 : 100



BALKO COMPLEJO URBANO REVITALIZADOR



EAU ESCUELA DE ARQUITECTURA

MONITOR

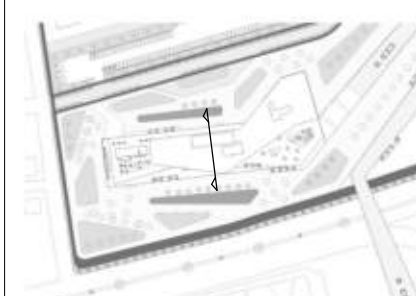

SIMBOLOGIA

	ESCALA GRAFICA
	LLAMADO A DETALLE
	SECCION
	ELEVACION
	PROYECCION DE TECHO
	CORTE
	HUECO
	DIRECCION ESCALERA
	EJE
	NIVEL DE PISO TERMINADO
	NORTE

SUSTENTANTE: EMELY GABRIELA LEONARDO ROJAS

MATRICULA: 19-0333

PROYECTO DE GRADO

CUATRIMESTRE: ENERO - ABRIL 2023

ASESORES: ESTEBAN GONZALEZ

TITULO: SECCIONES D

ESCALA: 1 : 100

HOJA: A- 32

Todos los dibujos y exhibidos constituyen trabajos originales y no publicados del arquitecto, y no pueden ser copiados, usados, ni modificados sin autorización expresa y escrita del arquitecto.

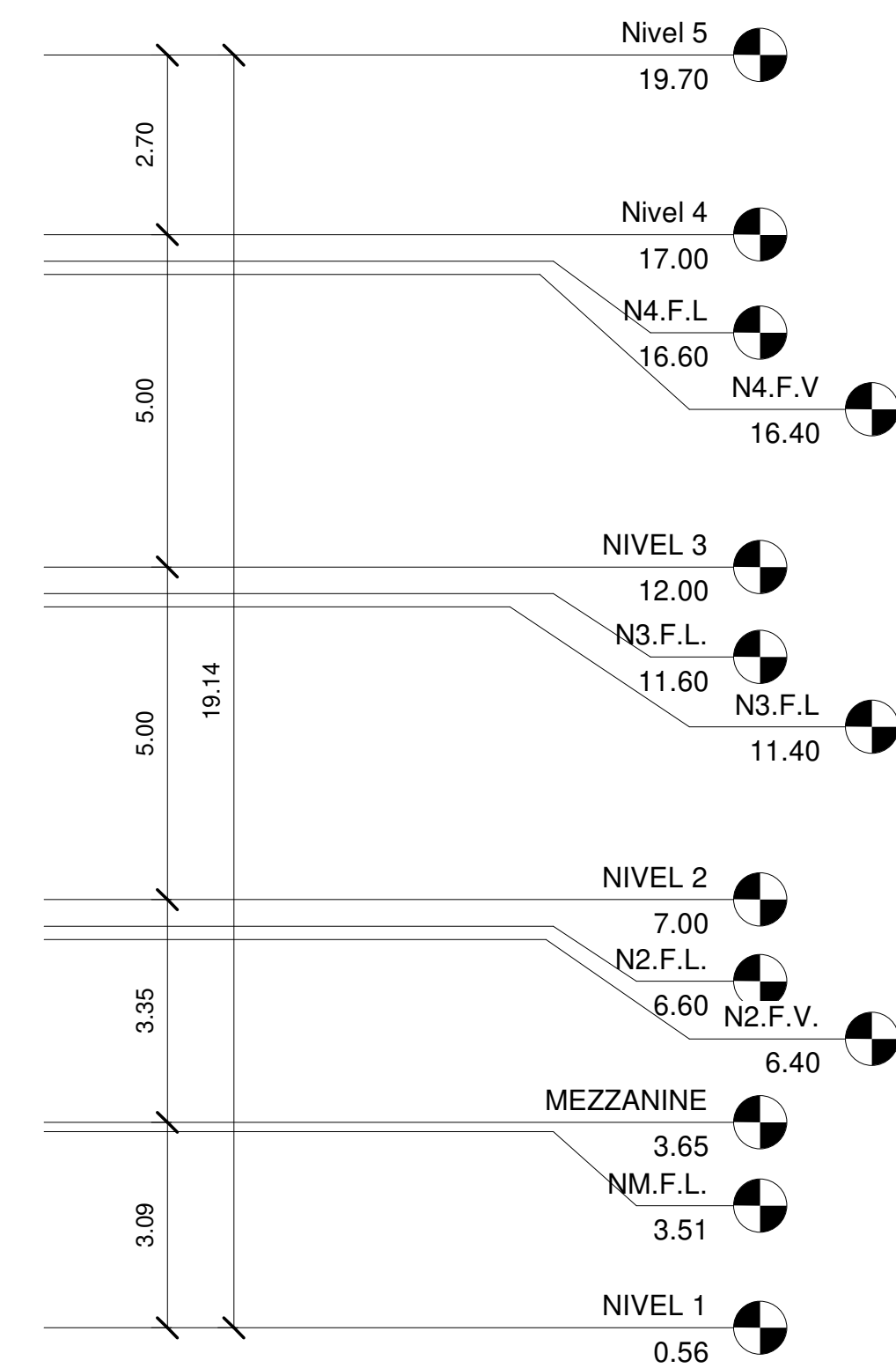
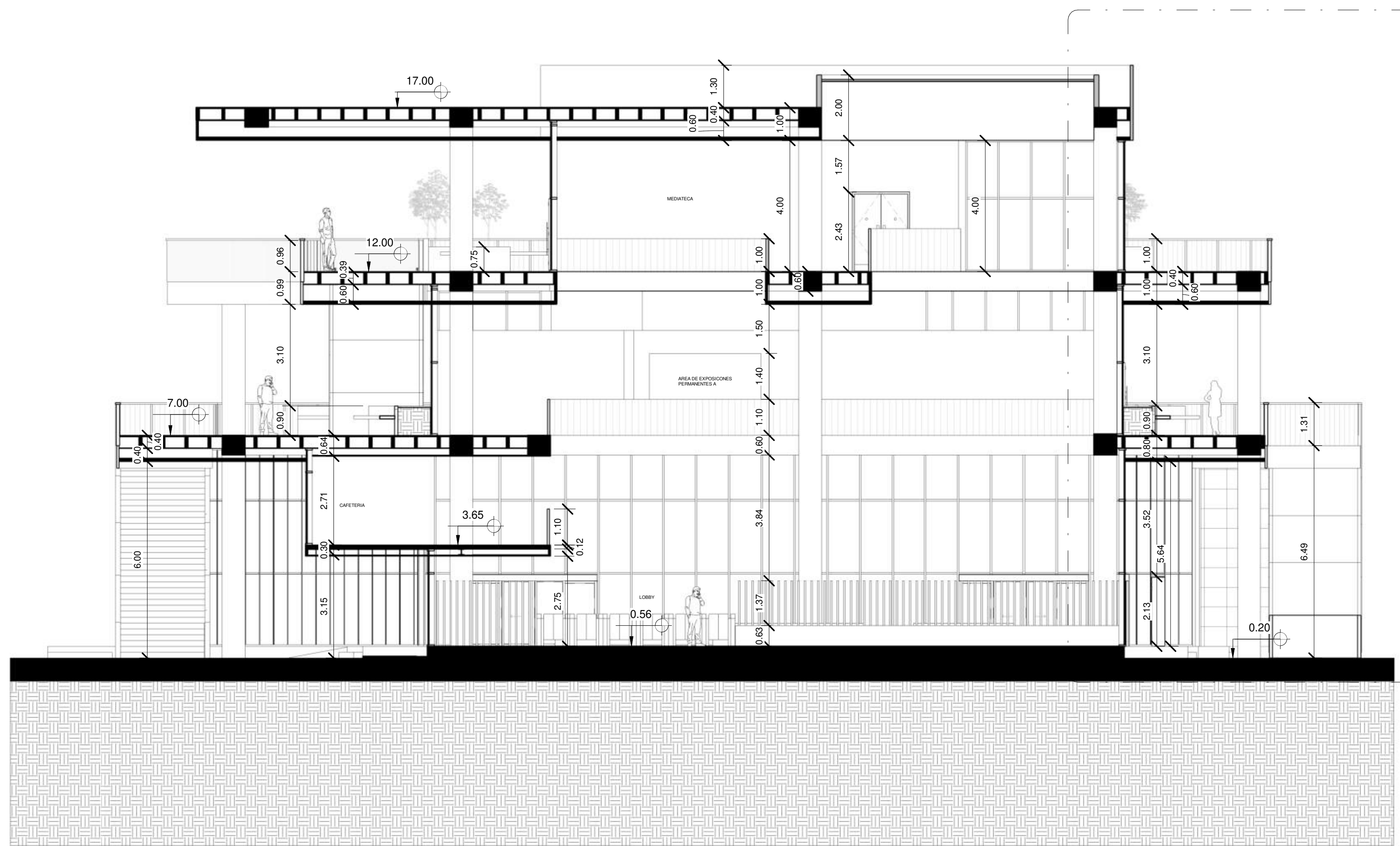
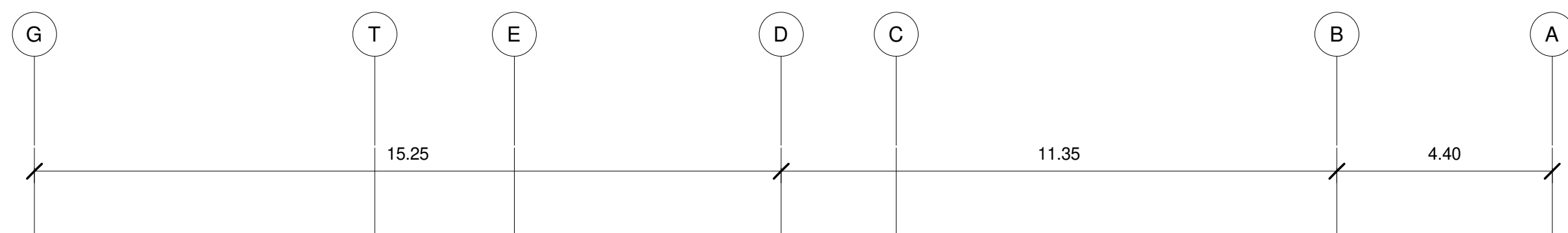



BALKO COMPLEJO URBANO REVITALIZADOR



EAU ESCUELA DE ARQUITECTURA

MONITOR

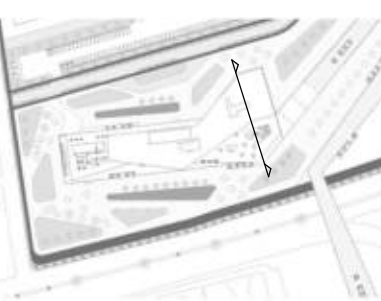

SIMBOLOGIA

	ESCALA GRAFICA
	LLAMADO A DETALLE
	SECCION
	ELEVACION
	PROYECCION DE TECHO
	CORTE
	HUECO
	DIRECCION ESCALERA
	EJE
	NIVEL DE PISO TERMINADO
	NORTE

SUSTENTANTE: EMELY GABRIELA LEONARDO ROJAS

MATRICULA: 19-0333

PROYECTO DE GRADO

CUATRIMESTRE: ENERO - ABRIL 2023

ASESORES: ESTEBAN GONZALEZ

TITULO:

SECCION E

ESCALA:

1 : 100

HOJA:

A- 33

Todos los dibujos y exhibidos constituyen trabajos originales y no publicados del arquitecto y no pueden ser copiados, usados, ni modificados sin autorización expresa y escrita del arquitecto.

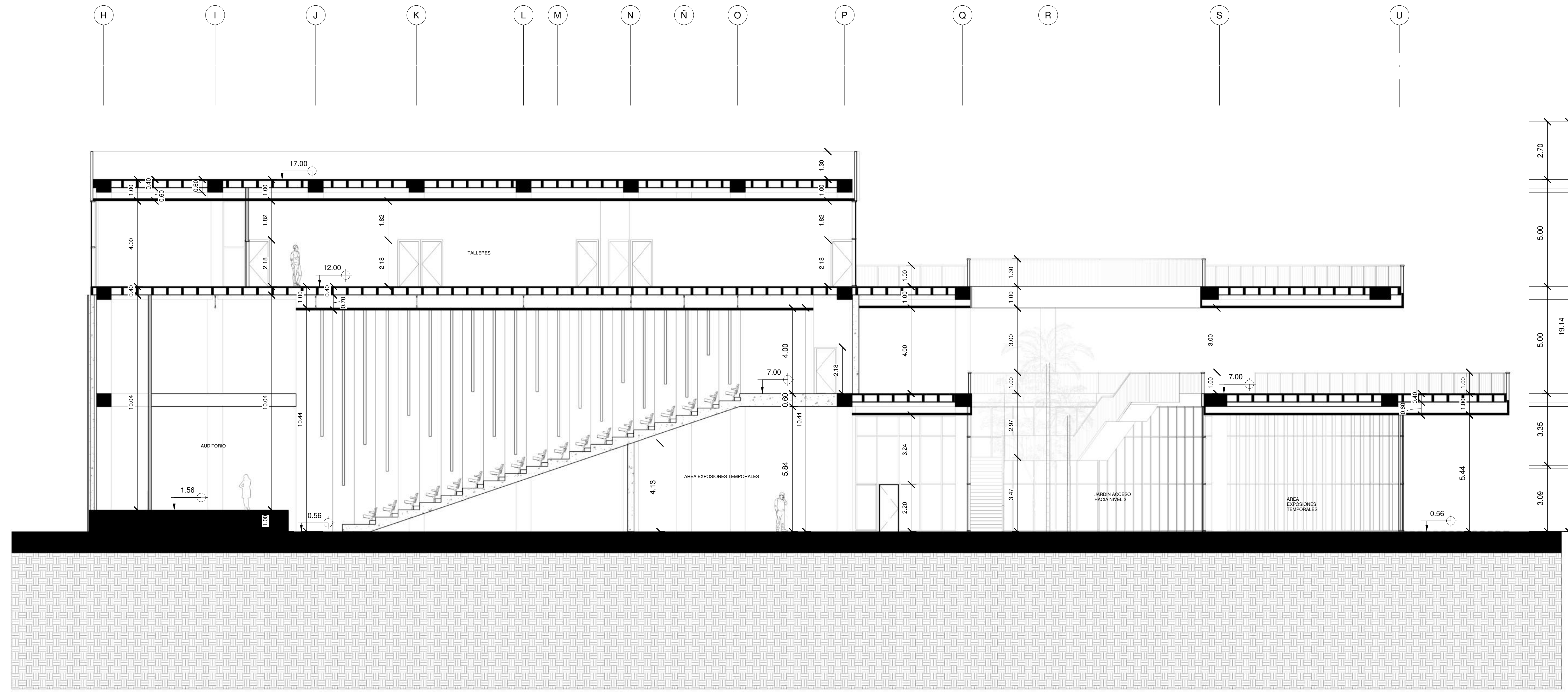

3 SECCION E
1 : 100

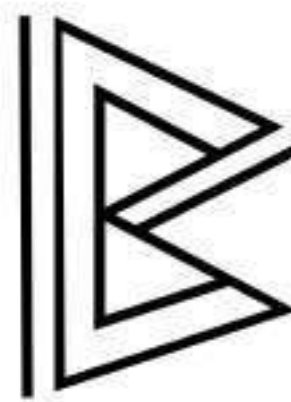

BALKO COMPLEJO URBANO REVITALIZADOR



EAU ESCUELA DE ARQUITECTURA

MONITOR



SIMBOLOGIA

	ESCALA GRAFICA
	LLAMADO A DETALLE
	SECCION
	ELEVACION
	PROYECCION DE TECHO
	CORTE
	HUECO
	DIRECCION ESCALERA
	EJE
	NIVEL DE PISO TERMINADO
	NORTE

SUSTENTANTE: EMELY GABRIELA LEONARDO ROJAS
MATRICULA: 19-0333

PROYECTO DE GRADO

CUATRIMESTRE: ENERO - ABRIL 2023

ASESORES: ESTEBAN GONZALEZ

TITULO:
ELEVACIONES INTERIORES AREA DE EXPOSICIONES PERMANENTES A

ESCALA:
1 : 50

HOJA:
A- 34

Todos los dibujos y exhibidos constituyen trabajos originales y no publicados del arquitecto, y no pueden ser copiados, usados, ni modificados sin autorización expresa y escrita del arquitecto.

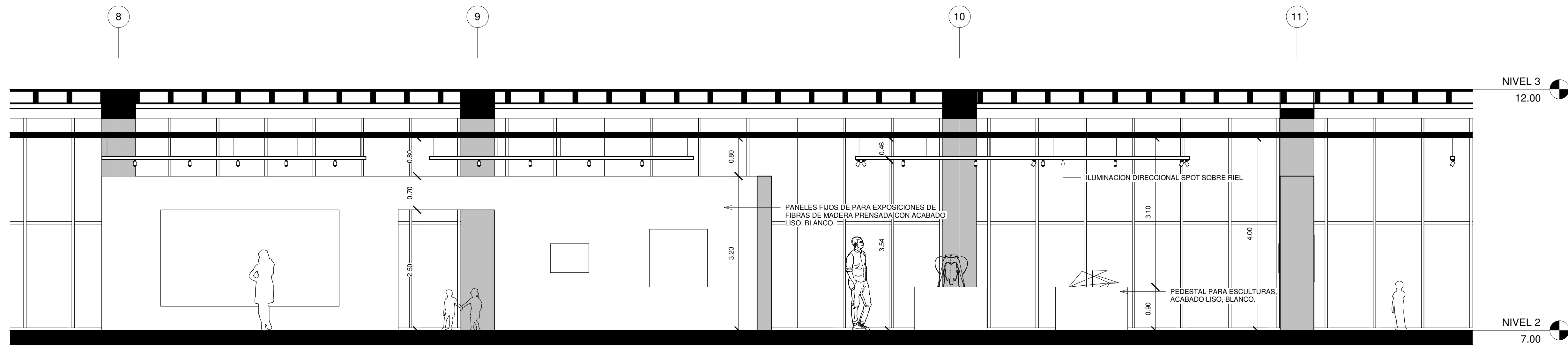

1 SECCION 1 AREA DE EXPOSICIONES PERMANENTES A
1 : 50

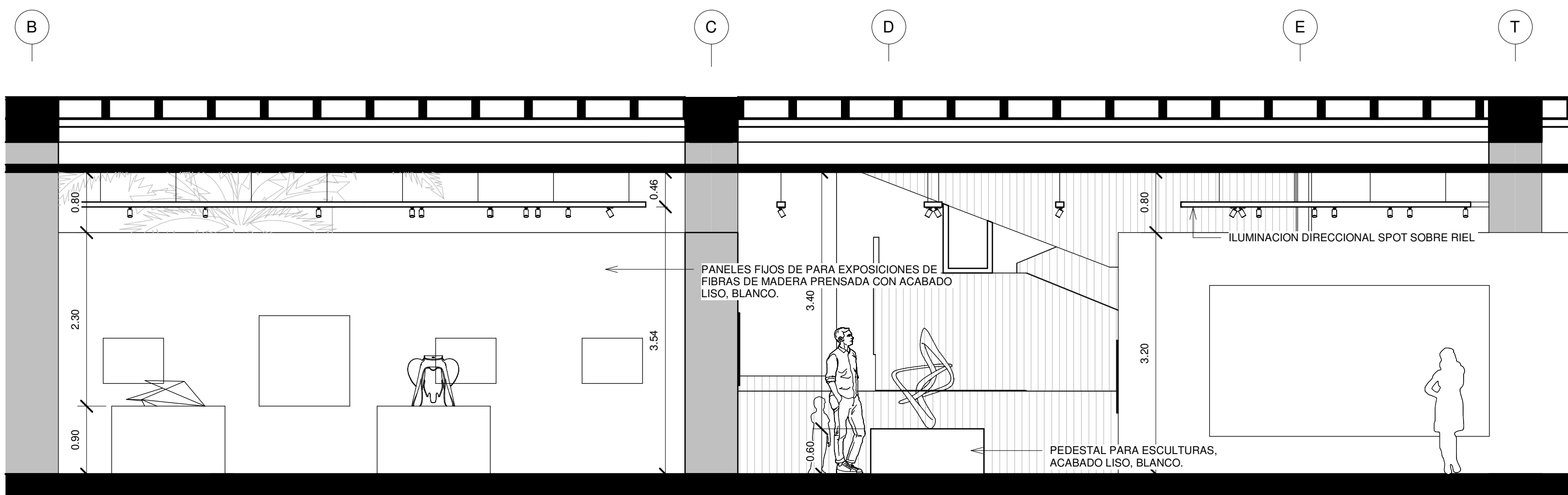

4 SECCION 3 AREA DE EXPOSICIONES PERMANENTES A
1 : 50

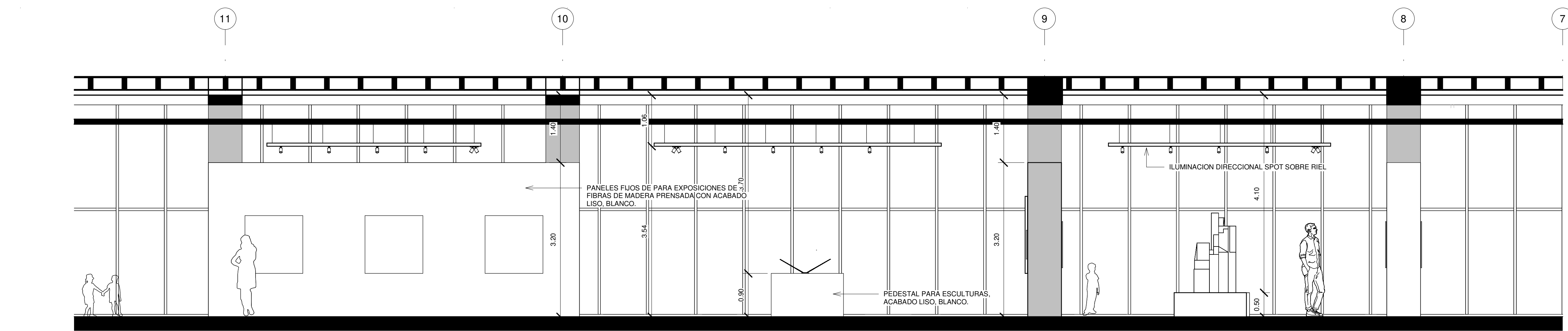
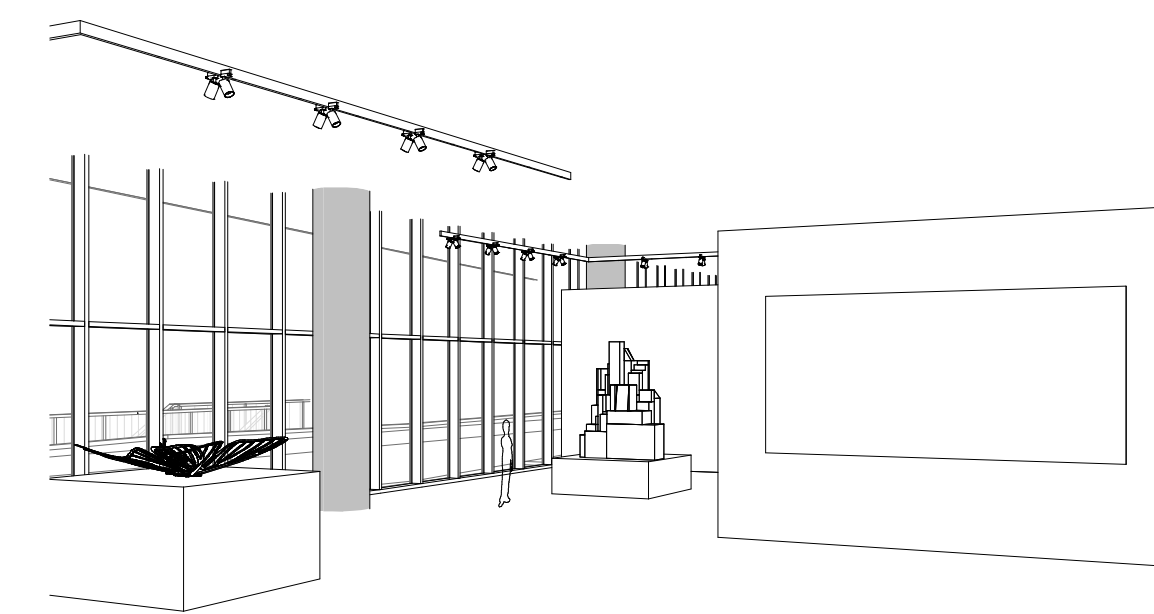

2 SECCION 2 AREA DE EXPOSICIONES PERMANENTES A
1 : 50

Todos los dibujos y exhibidos constituyen trabajos originales y no publicados del arquitecto, y no pueden ser copiados, usados, ni modificados sin autorización expresa y escrita del arquitecto.

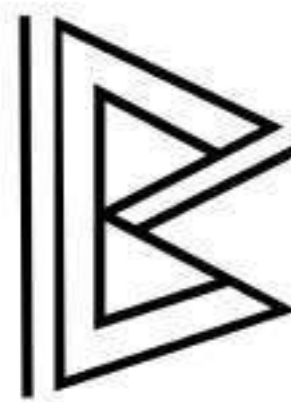

BALKO COMPLEJO URBANO REVITALIZADOR



EAU ESCUELA DE ARQUITECTURA

MONITOR

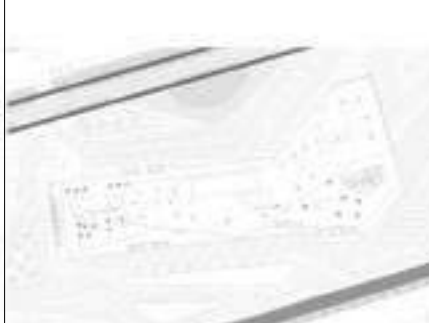

SIMBOLOGIA

	ESCALA GRAFICA
	LLAMADO A DETALLE
	SECCION
	ELEVACION
	PROYECCION DE TECHO
	CORTE
	HUECO
	DIRECCION ESCALERA
	EJE
	NIVEL DE PISO TERMINADO
	NORTE

SUSTENTANTE: EMELY GABRIELA LEONARDO ROJAS

MATRICULA: 19-0333

PROYECTO DE GRADO

CUATRIMESTRE: ENERO - ABRIL 2023

ASESORES: ESTEBAN GONZALEZ

TITULO: DETALLE ESTRUCTURAL DE FACHADA

ESCALA: Como se indica

HOJA: D-01

Todos los dibujos y exhibidos constituyen trabajos originales y no publicados del arquitecto, y no pueden ser copiados, usados, ni modificados sin autorización expresa y escrita del arquitecto.

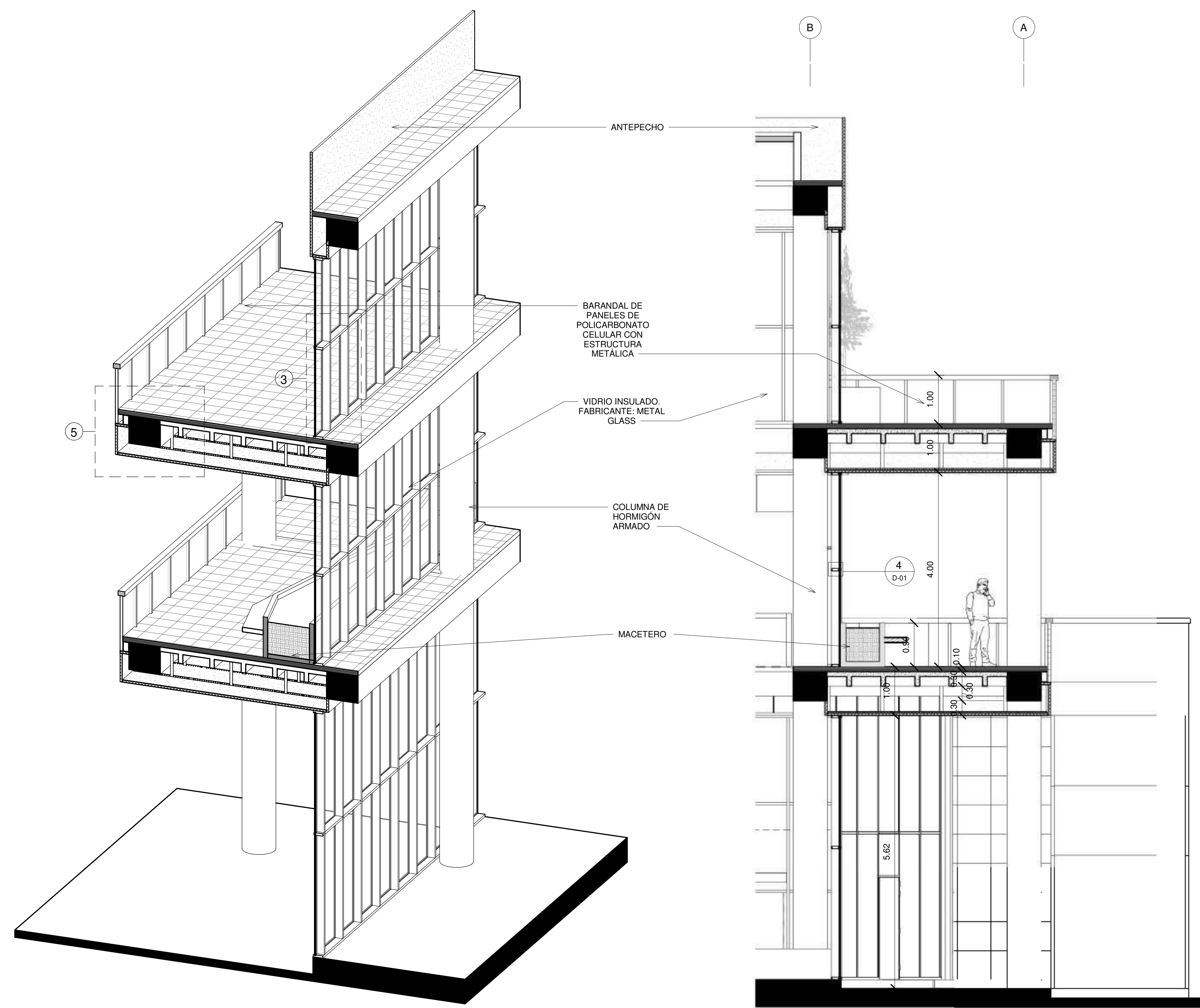

2 DETALLE CONSTRUCTIVO ISOMETRICO 1:50



1 DETALLA CONSTRUCTIVO EN SECCION 1:50

Nivel 5 19.70

Nivel 4 17.00

NIVEL 3 12.00

NIVEL 2 7.00

MEZZANINE 3.65

NIVEL 1 0.56

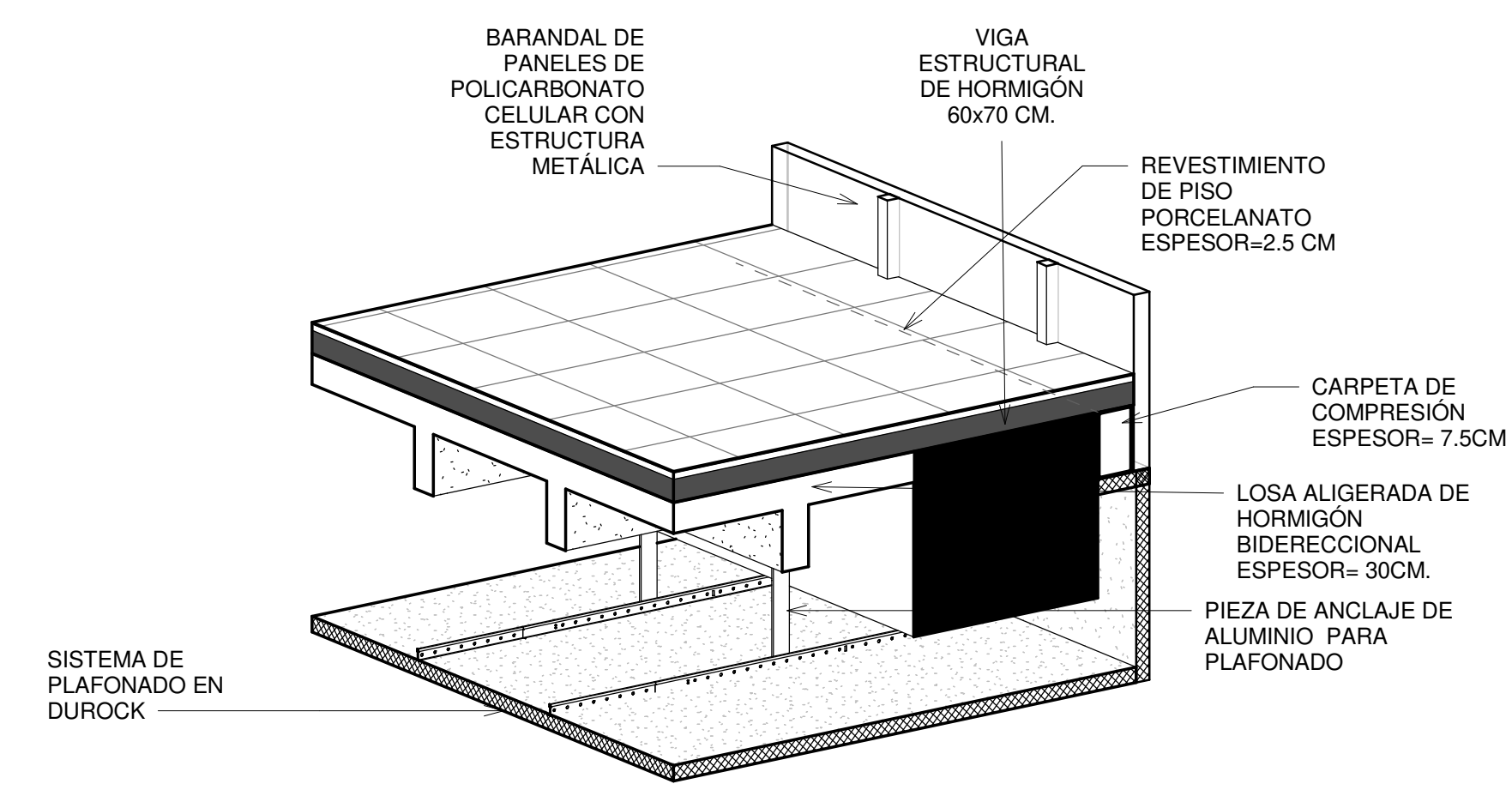

5 DETALLE ENTREPISO 1:20

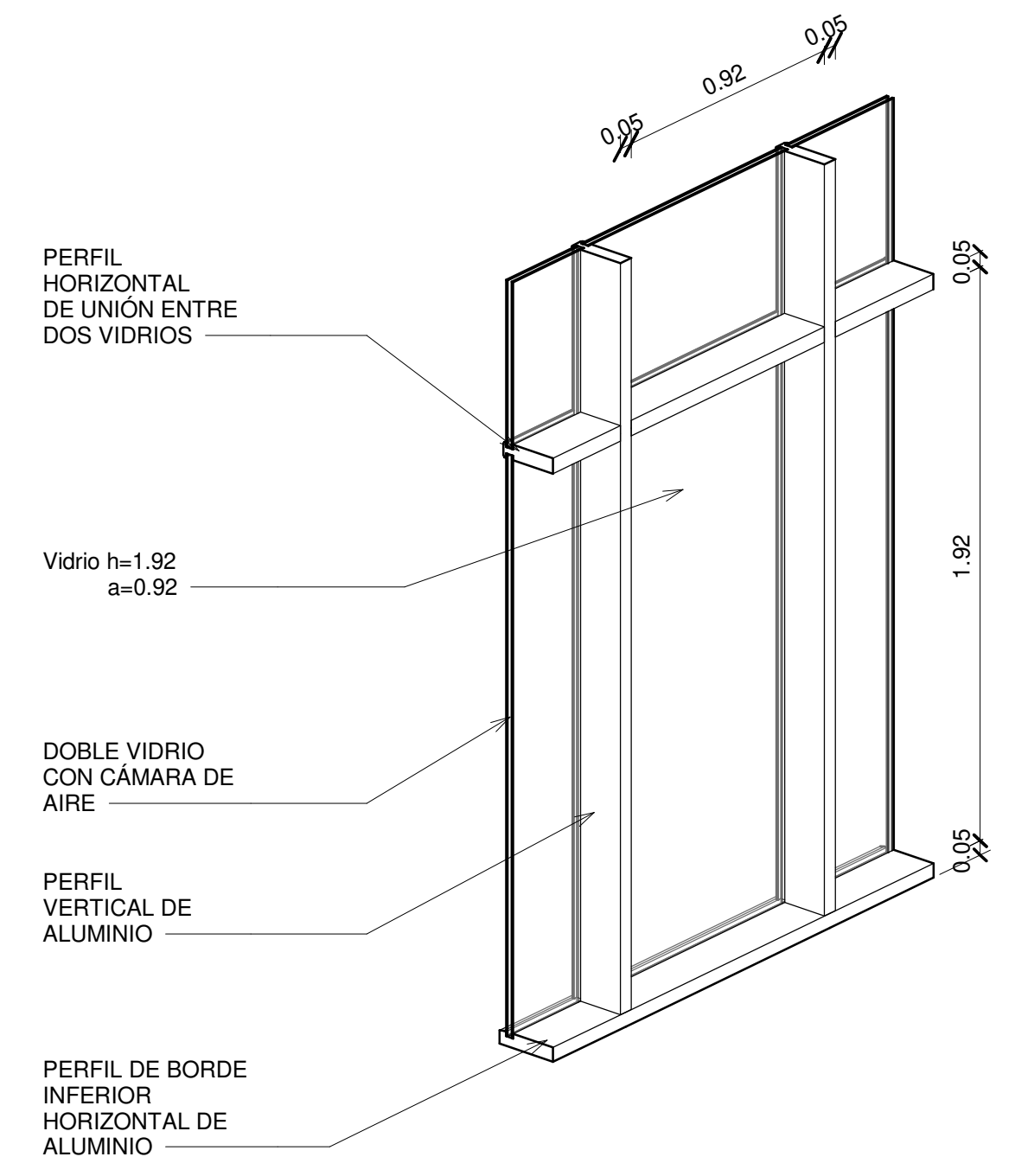

3 DETALLE MURO CORTINA 1:20

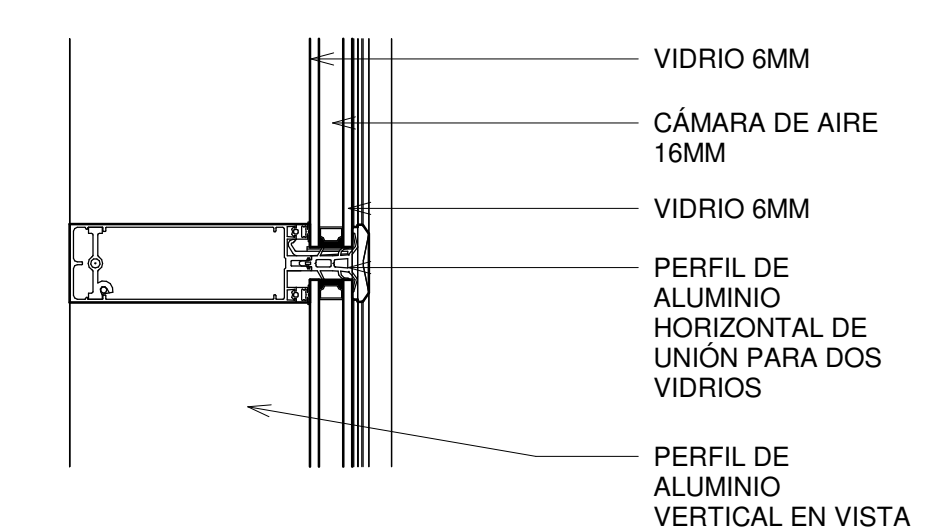

4 DETALLE UNION MURO CORTINA 1:5

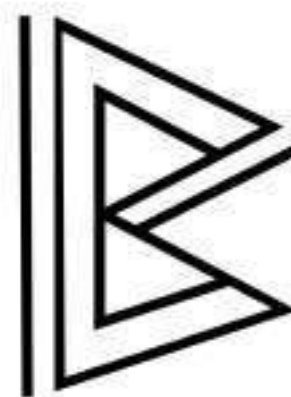

BALKO: COMPLEJO URBANO REVITALIZADOR



EAU ESCUELA DE ARQUITECTURA

MONITOR



SIMBOLOGIA

	ESCALA GRAFICA
	LLAMADO A DETALLE
	SECCION
	ELEVACION
	PROYECCION DE TECHO
	CORTE
	HUECO
	DIRECCION ESCALERA
	EJE
	NIVEL DE PISO TERMINADO
	NORTE

SUSTENTANTE: EMELY GABRIELA LEONARDO ROJAS

MATRICULA: 19-0333

PROYECTO DE GRADO

CUATRIMESTRE: ENERO - ABRIL 2023

ASESORES: ESTEBAN GONZALEZ

TITULO: DETALLE ESCALERA

ESCALA: Como se indica

HOJA: D-02

Todos los dibujos y exhibidos constituyen trabajos originales y no publicados del arquitecto, y no pueden ser copiados, usados, ni modificados sin autorización expresa y escrita del arquitecto.

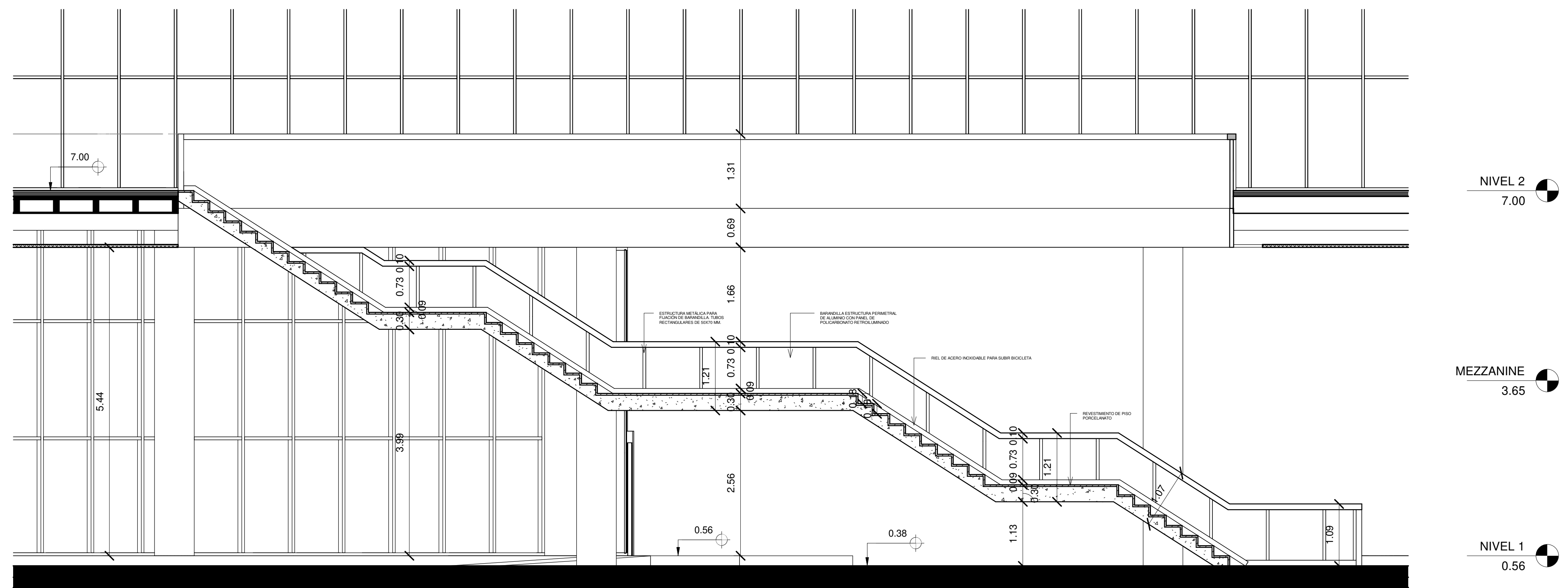

2 DETALLE DE ESCALERA SECCION
1 : 50

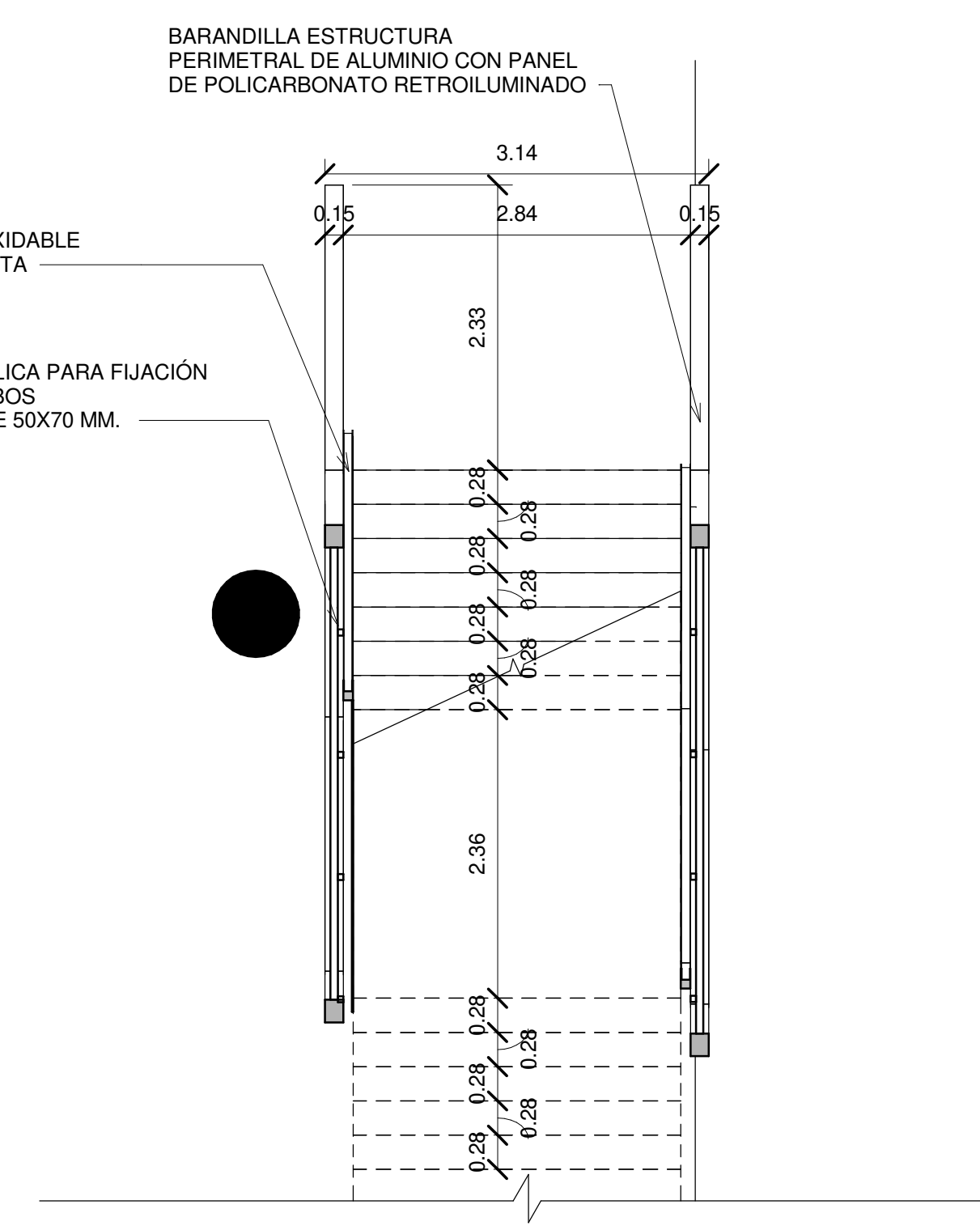

1 A-01 DETALLE EN PLANTA ESCALERA EXTERIOR
1 : 50

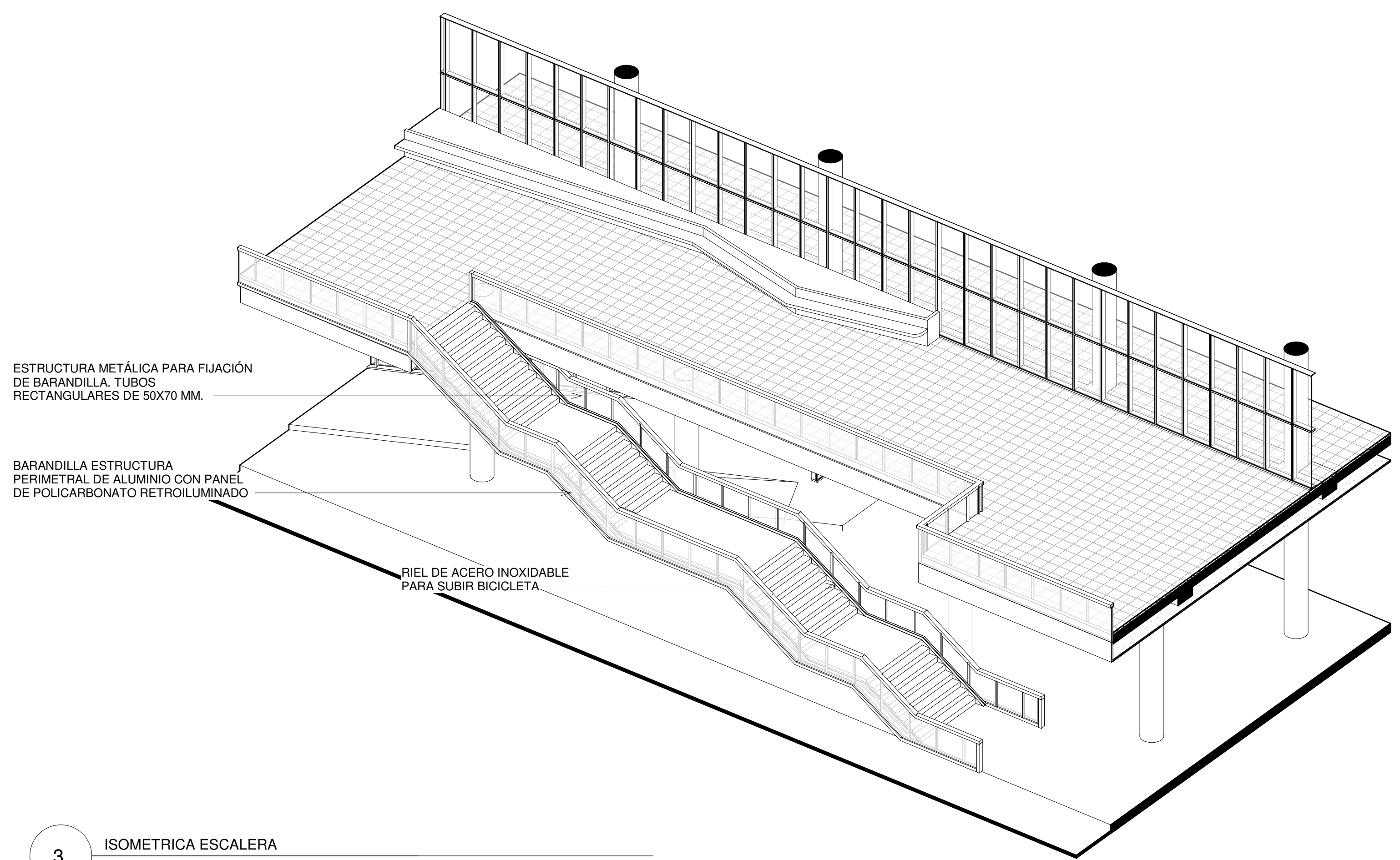

3 ISOMETRICA ESCALERA

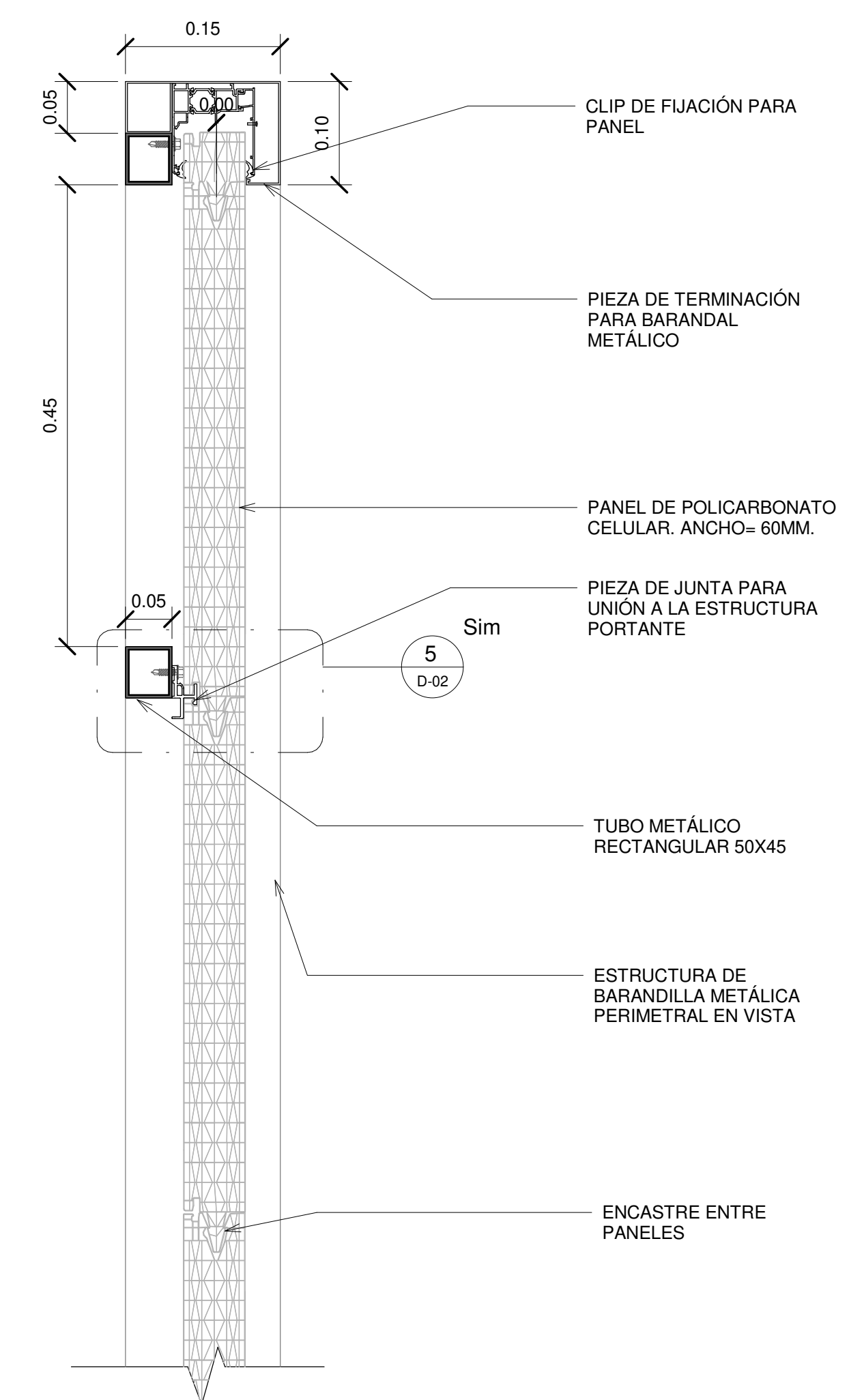

4 Detalle Unión entre paneles de policarbonato
1 : 5

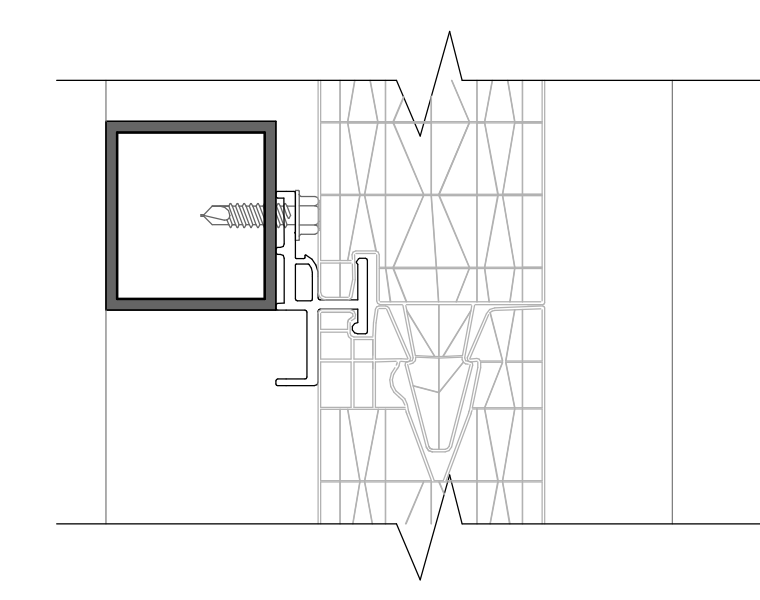

5 DETALLE ANLAJE
1 : 2

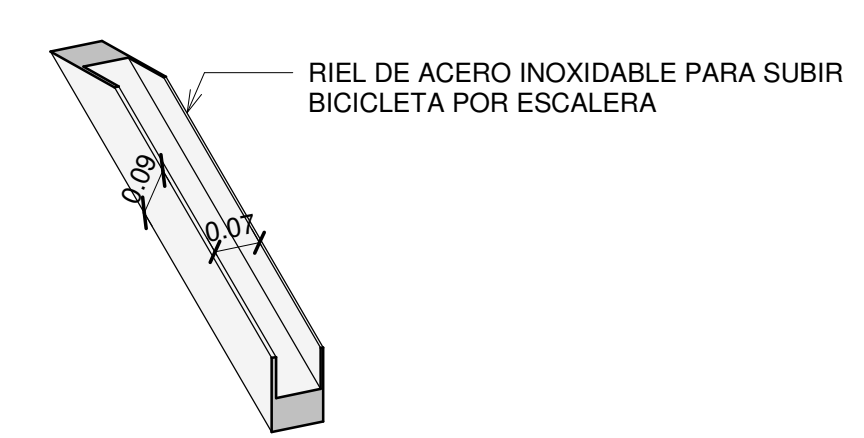

6 DETALLA ISOMETRICO RIEL PARA BICICLETA

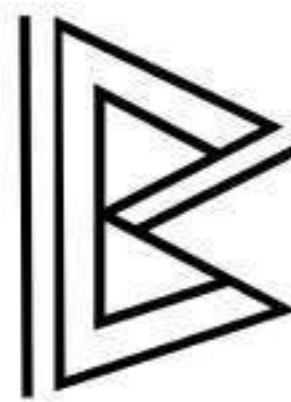

BALCO: COMPLEJO URBANO REVITALIZADOR



EAU ESCUELA DE ARQUITECTURA

MONITOR



SIMBOLOGIA

	ESCALA GRAFICA
	LLAMADO A DETALLE
	SECCION
	ELEVACION
	PROYECCION DE TECHO
	CORTE
	HUECO
	DIRECCION ESCALERA
	EJE
	NIVEL DE PISO TERMINADO
	NORTE

SUSTENTANTE: EMELY GABRIELA LEONARDO ROJAS
MATRICULA: 19-0333

PROYECTO DE GRADO

CUATRIMESTRE: ENERO - ABRIL 2023

ASESORES: ESTEBAN GONZALEZ

TITULO:
PLANTA ESTRUCTURAL NIVEL 1

ESCALA:
1 : 250

HOJA:
E-01

Todos los dibujos y exhibidos constituyen trabajos originales y no publicados del arquitecto, y no pueden ser copiados, usados, ni modificados sin autorización expresa y escrita del arquitecto.

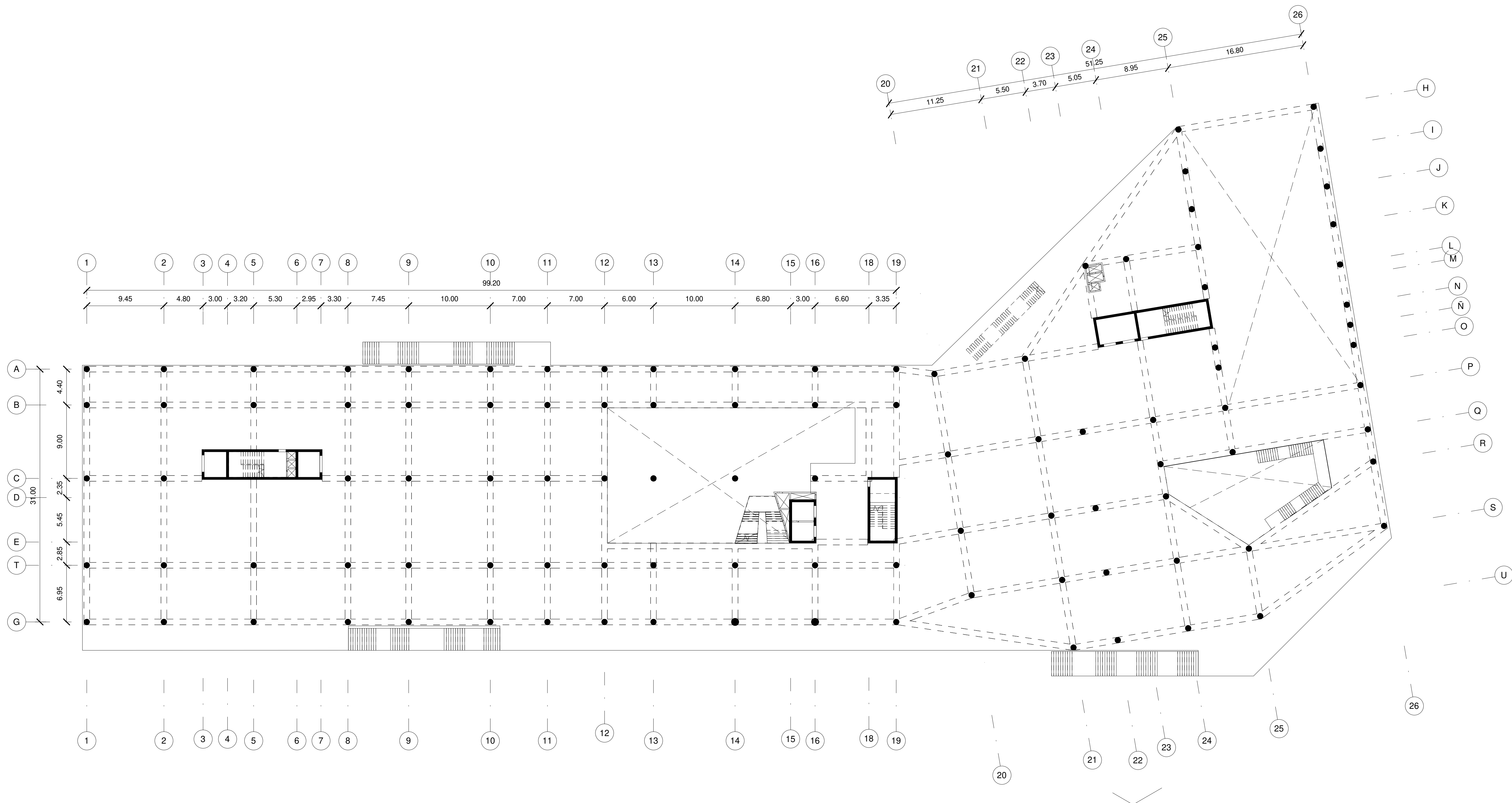

1 PLANTA ESTRUCTURAL NIVEL 2
1 : 250

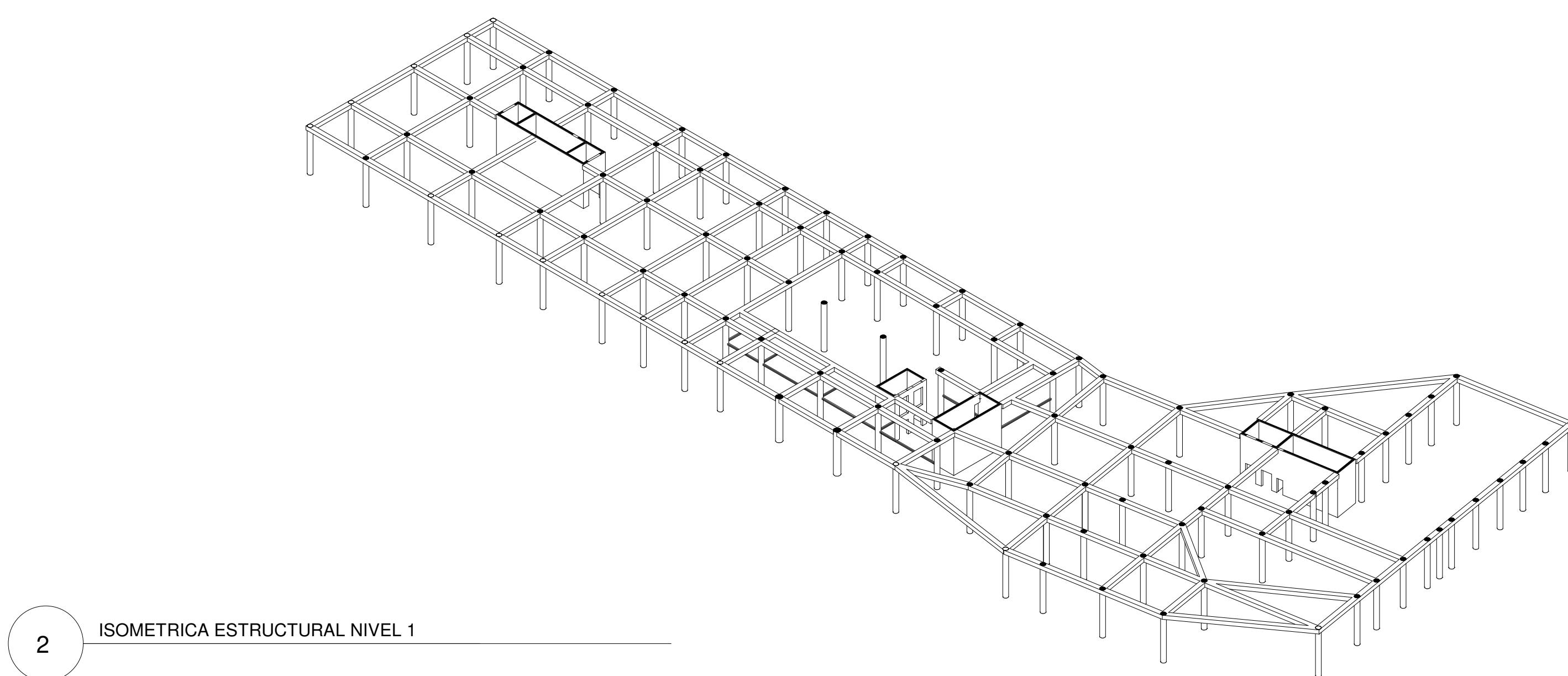

2 ISOMETRICA ESTRUCTURAL NIVEL 1

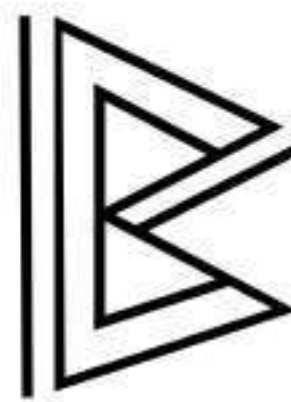

BALCO: COMPLEJO URBANO REVITALIZADOR

UNIBE
LEADING GLOBAL EDUCATION

EAU
ESCUELA DE ARQUITECTURA

MONITOR



SIMBOLOGIA

	ESCALA GRAFICA
	LLAMADO A DETALLE
	SECCION
	ELEVACION
	PROYECCION DE TECHO
	CORTE
	HUECO
	DIRECCION ESCALERA
	EJE
	NIVEL DE PISO TERMINADO
	NORTE

SUSTENTANTE:
EMELY GABRIELA LEONARDO ROJAS

MATRICULA:
19-0333

PROYECTO DE GRADO

CUATRIMESTRE: ENERO - ABRIL 2023

ASESORES: ESTEBAN GONZALEZ

TITULO:
PLANTA ESTRUCTURAL NIVEL 2

ESCALA:
1 : 250

HOJA:
E-02

Todos los dibujos y exhibidos constituyen trabajos originales y no publicados del arquitecto, y no pueden ser copiados, usados, ni modificados sin autorización expresa y escrita del arquitecto.

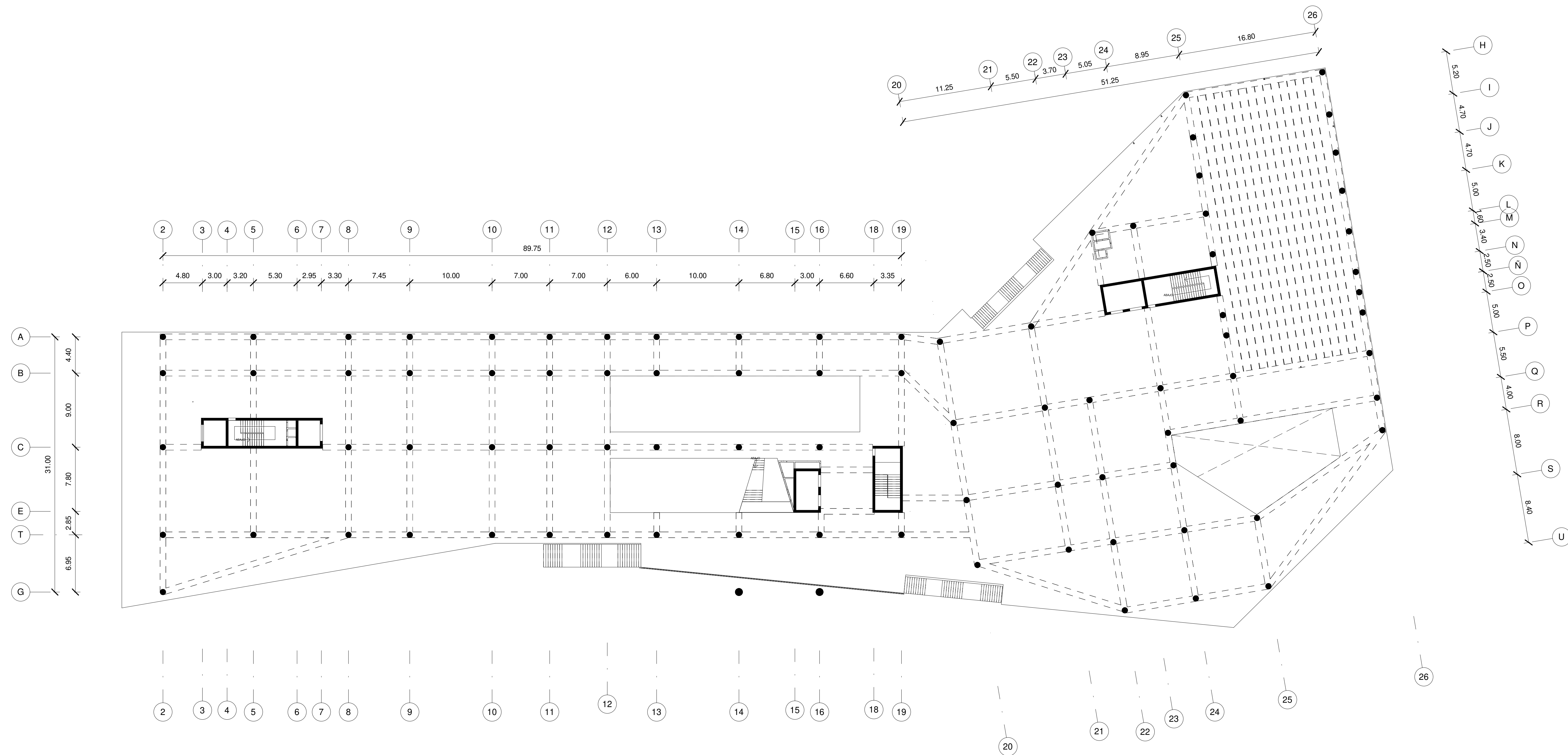

1 PLANTA ESTRUCTURAL NIVEL 3
1 : 250

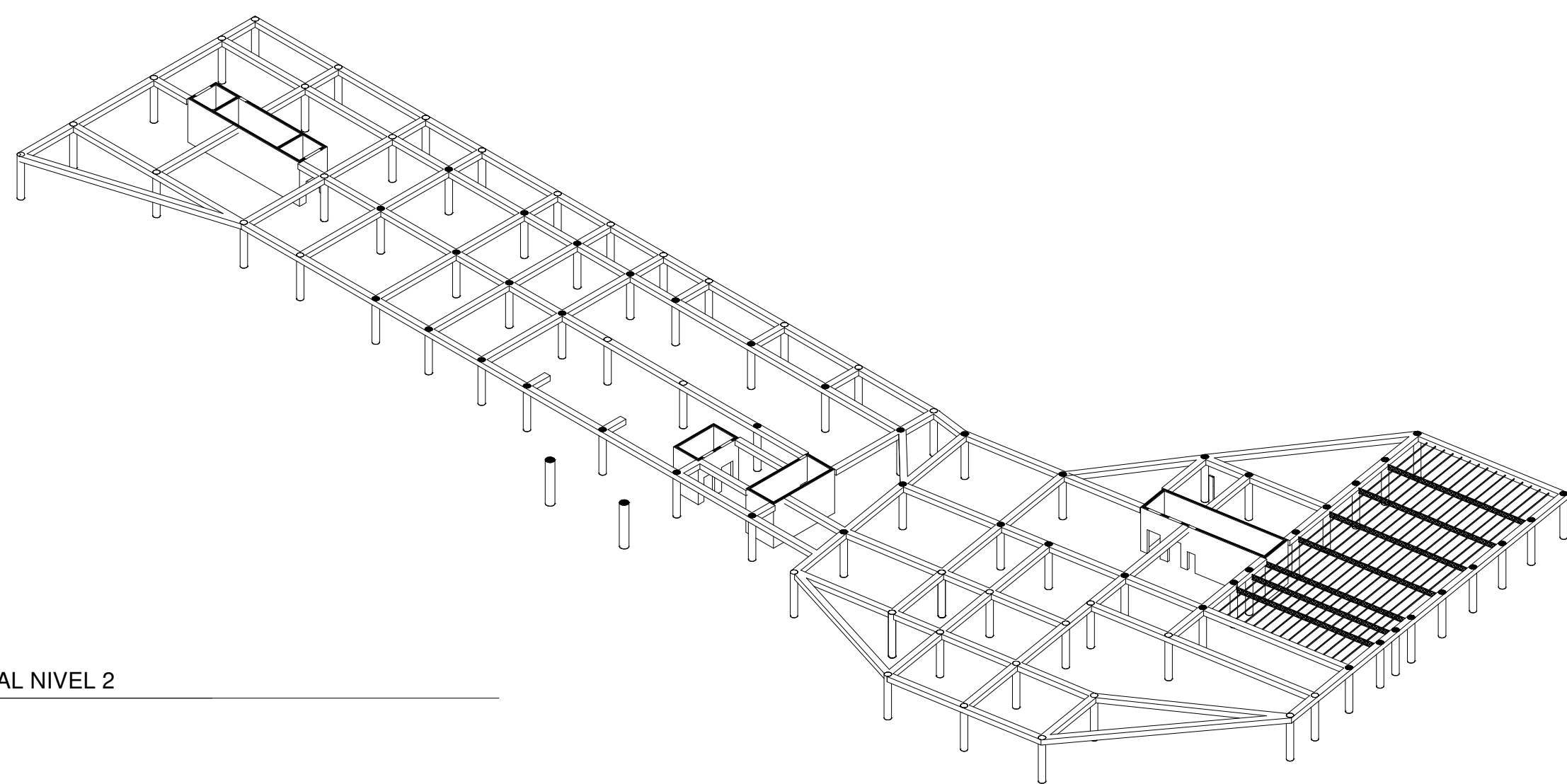

2 ISOMETRICA ESTRUCTURAL NIVEL 2

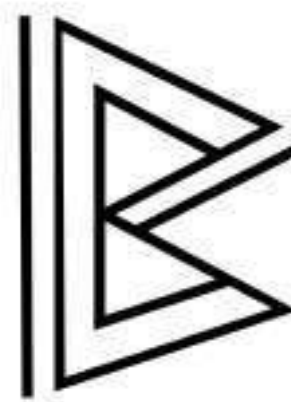

BALKO COMPLEJO URBANO REVITALIZADOR



EAU ESCUELA DE ARQUITECTURA

MONITOR

SIMBOLOGIA

	ESCALA GRAFICA
	LLAMADO A DETALLE
	SECCION
	ELEVACION
	PROYECCION DE TECHO
	CORTE
	HUECO
	DIRECCION ESCALERA
	EJE
	NIVEL DE PISO TERMINADO
	NORTE

SUSTENTANTE: EMELY GABRIELA LEONARDO ROJAS
MATRICULA: 19-0333

PROYECTO DE GRADO

CUATRIMESTRE: ENERO - ABRIL 2023

ASESORES: ESTEBAN GONZALEZ

TITULO:
PLANTA ESTRUCTURAL NIVEL 3

ESCALA:
1 : 250

HOJA:
E-03

Todos los dibujos y exhibidos constituyen trabajos originales y no publicados del arquitecto, y no pueden ser copiados, usados, ni modificados sin autorización expresa y escrita del arquitecto.

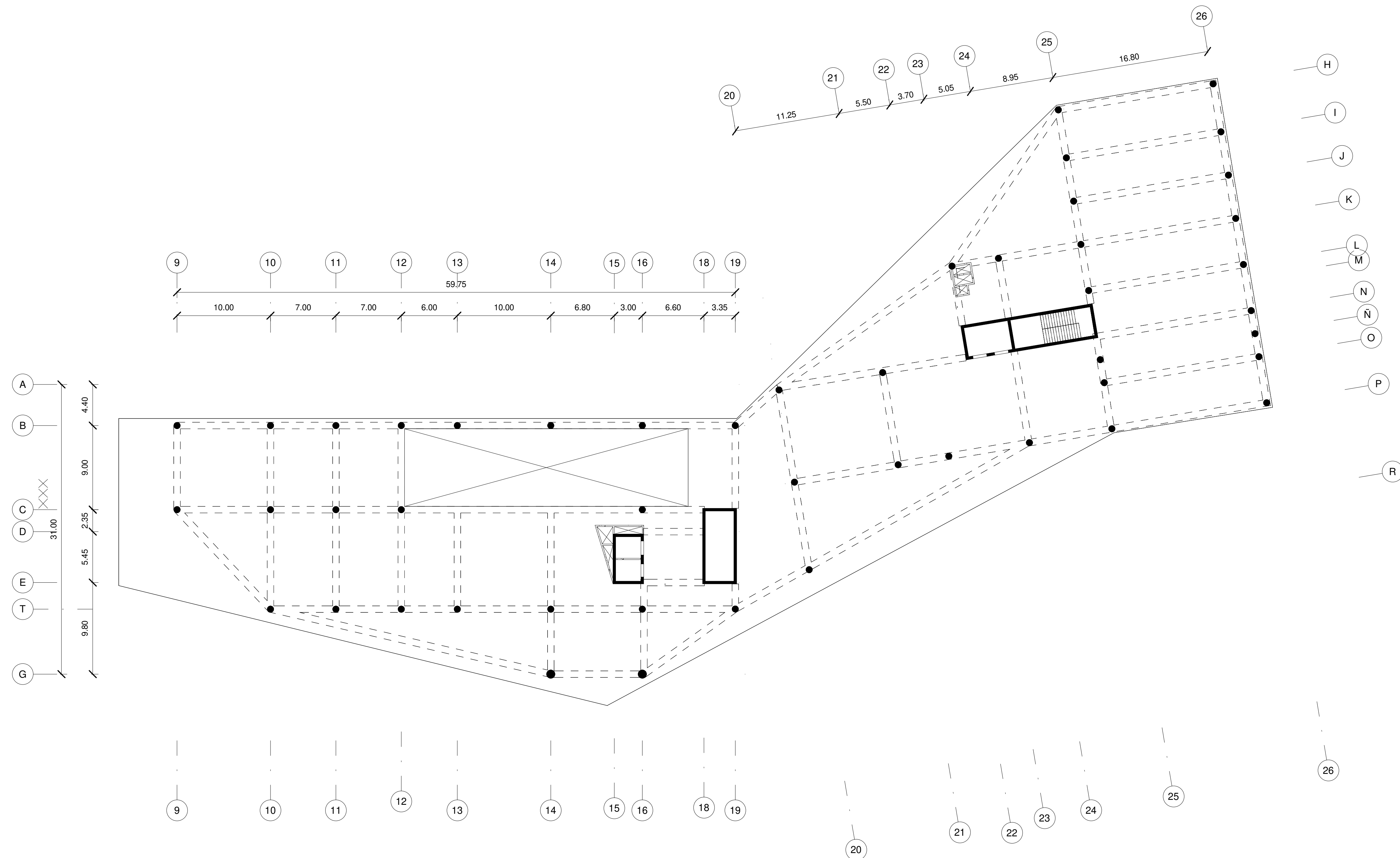

1 PLANTA ESTRUCTURAL NIVEL 4
1 : 250

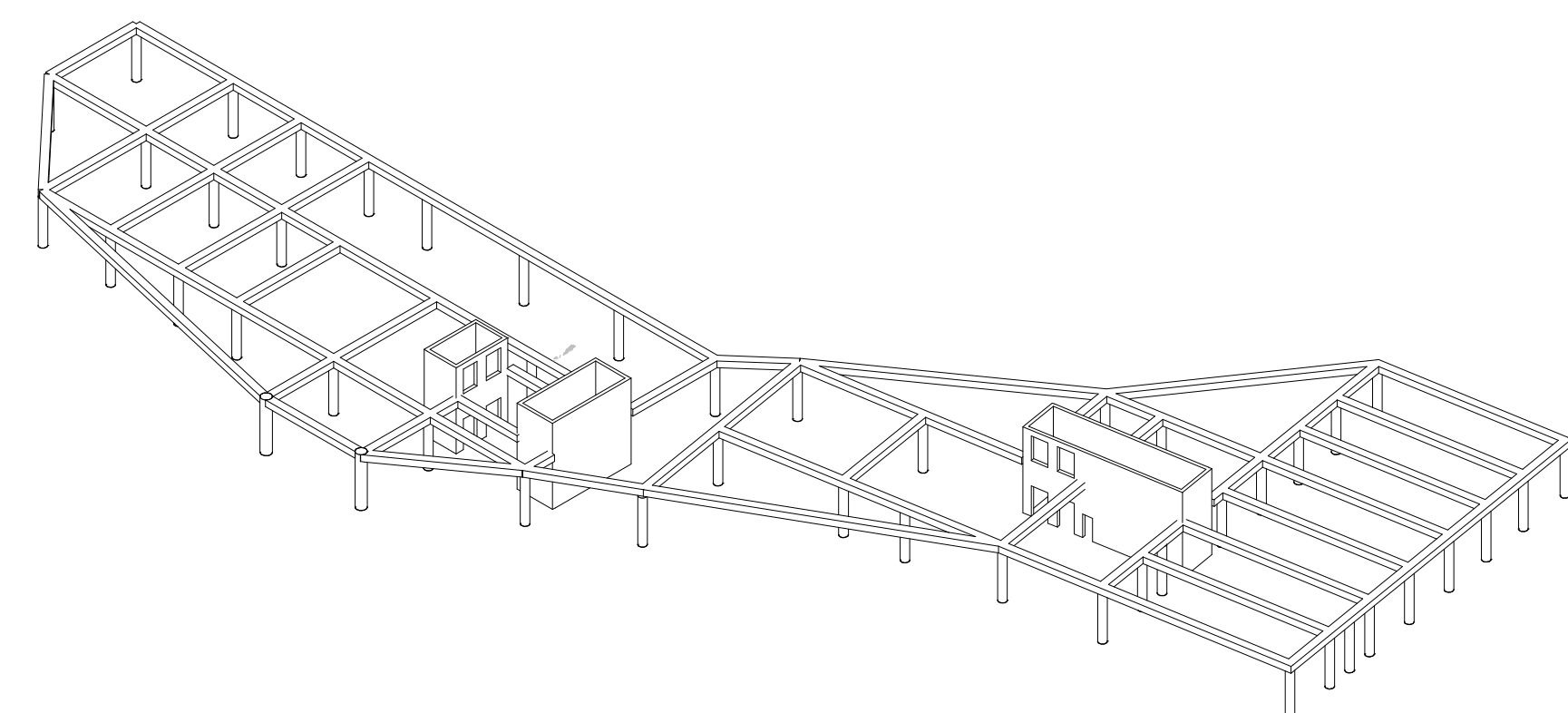

2 ISOMETRICA ESTRUCTURAL NIVEL 3

LEYENDA

	LAMPARA EMPORNADA LED
	SPOT SOBRE RIEL
	RIEL PARA LUCES
	LAMPARA LED EMPORNADA DE PISO
	PLAFON LED EMPORNADO AL TECHO
	PLAFON LED COLGANTE
	PANEL DE BORDE LED COLGANTE RECTANGULAR
	MÓDULO LIGHT - LUZ DE ESCENARIO
	TRAY DE LUCES LED
	LAMPARA COLGANTE
	LUZ APUÑOLE DE PARED
	SPOT DIRECCIONAL DE PISO PARA ILUMINACIÓN FOCAL
	CABLE POR TECHO
	CABLE POR SUELO
	TOMACORRIENTES DE PARED
	TOMACORRIENTES AL PISO/INCORPORADO AL AZUL
	TOMACORRIENTES - 220 DEL NIVEL DE PISO TERMINADO
	LLAVE INTERRUPTOR
	TABLERO PPA-I
	TABLERO PPA-II
	TABLERO PPA-III

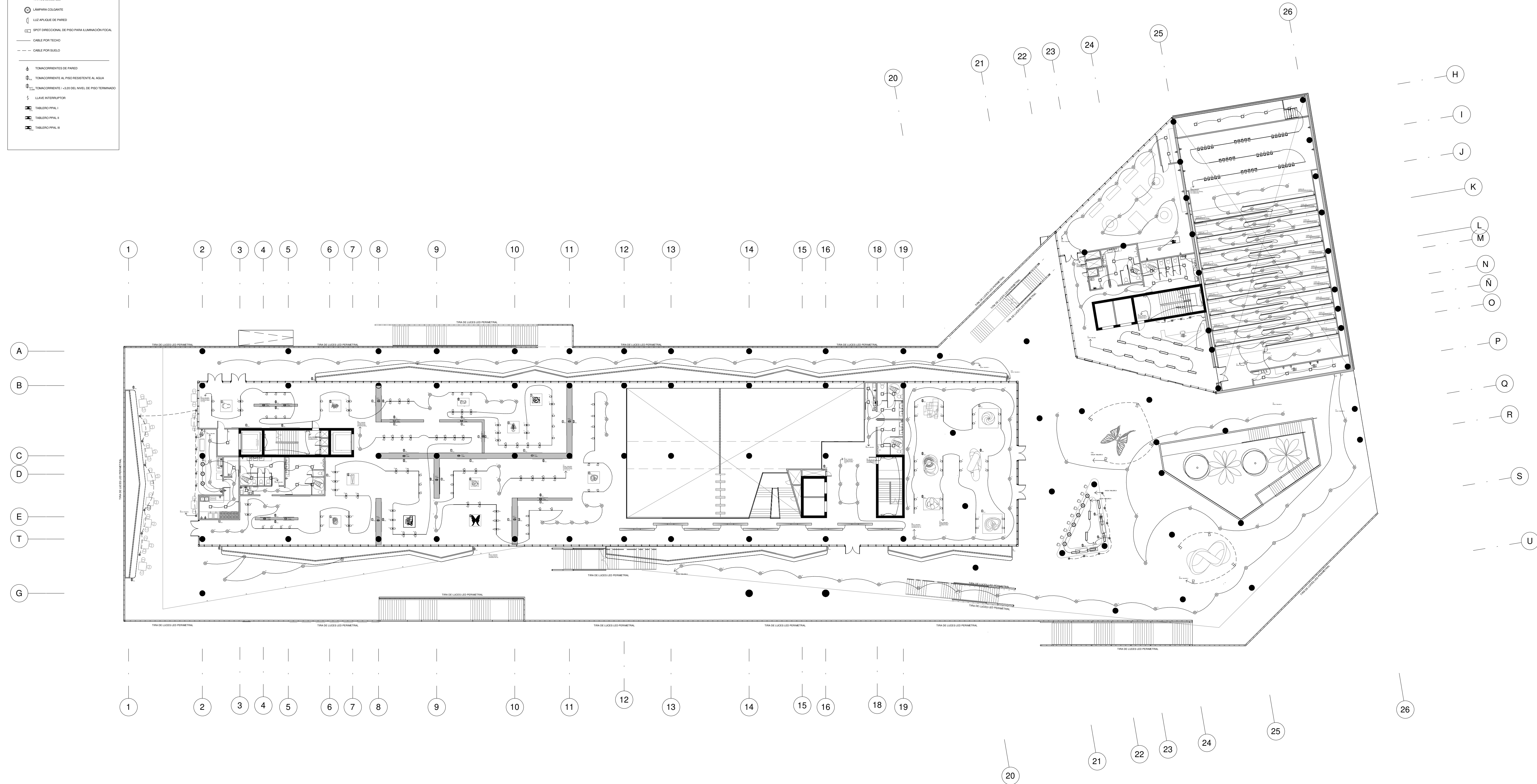

1

EL-01 PLANTA DE LUMINARIA Y TOMACORRIENTES NIVEL 2
1 : 250

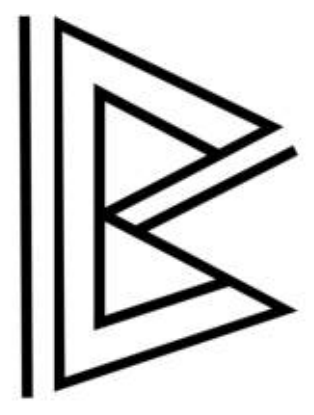

BALKO, COMPLEJO URBANO REVITALIZADOR



EAU
ESCUELA DE ARQUITECTURA

MONITOR



SIMBOLOGIA

	ESCALA GRAFICA
	LLAMADO A DETALLE
	SECCION
	ELEVACION
	PROYECCION DE TECHO
	CORTE
	HUECO
	DIRECCION ESCALERA
	EJE
	NIVEL DE PISO TERMINADO
	NORTE

SUSTENTANTE:
EMELY GABRIELA LEONARDO ROJAS

MATRICULA:
19-0333

PROYECTO DE GRADO

CUATRIMESTRE: ENERO - ABRIL 2023

ASESORES: ESTEBAN GONZALEZ

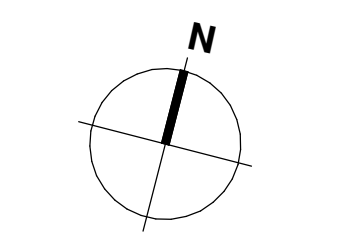

TITULO:

PLANTA DE INSTALACIONES ELECTRICAS NIVEL 2 GENERAL

ESCALA:

1 : 250

HOJA:

EL-01

Todos los dibujos y exhibidos constituyen trabajos originales y no publicados del arquitecto, y no pueden ser copiados, usados, ni modificados sin autorización expresa y escrita del arquitecto.

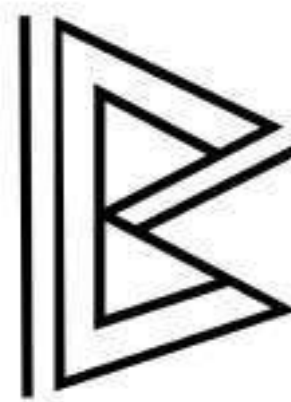

BALKO COMPLEJO URBANO REVITALIZADOR



EAU ESCUELA DE ARQUITECTURA

MONITOR



SIMBOLOGIA

	ESCALA GRAFICA
	LLAMADO A DETALLE
	SECCION
	ELEVACION
	PROYECCION DE TEOCHO
	CORTE
	HUECO
	DIRECCION ESCALERA
	EJE
	NIVEL DE PISO TERMINADO
	NORITE

SUSTENTANTE: EMELY GABRIELA LEONARDO ROJAS

MATRICULA: 19-0333

PROYECTO DE GRADO

CUATRIMESTRE: ENERO - ABRIL 2023

ASESORES: ESTEBAN GONZALEZ

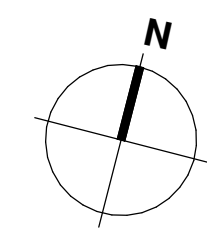

TITULO:
PLANTA DE CIELO RASO NIVEL 2 GENERAL

ESCALA:
1 : 250

HOJA:
CR-01

Todos los dibujos y exhibidos constituyen trabajos originales y no publicados del arquitecto, y no pueden ser copiados, usados, ni modificados sin autorización expresa y escrita del arquitecto.

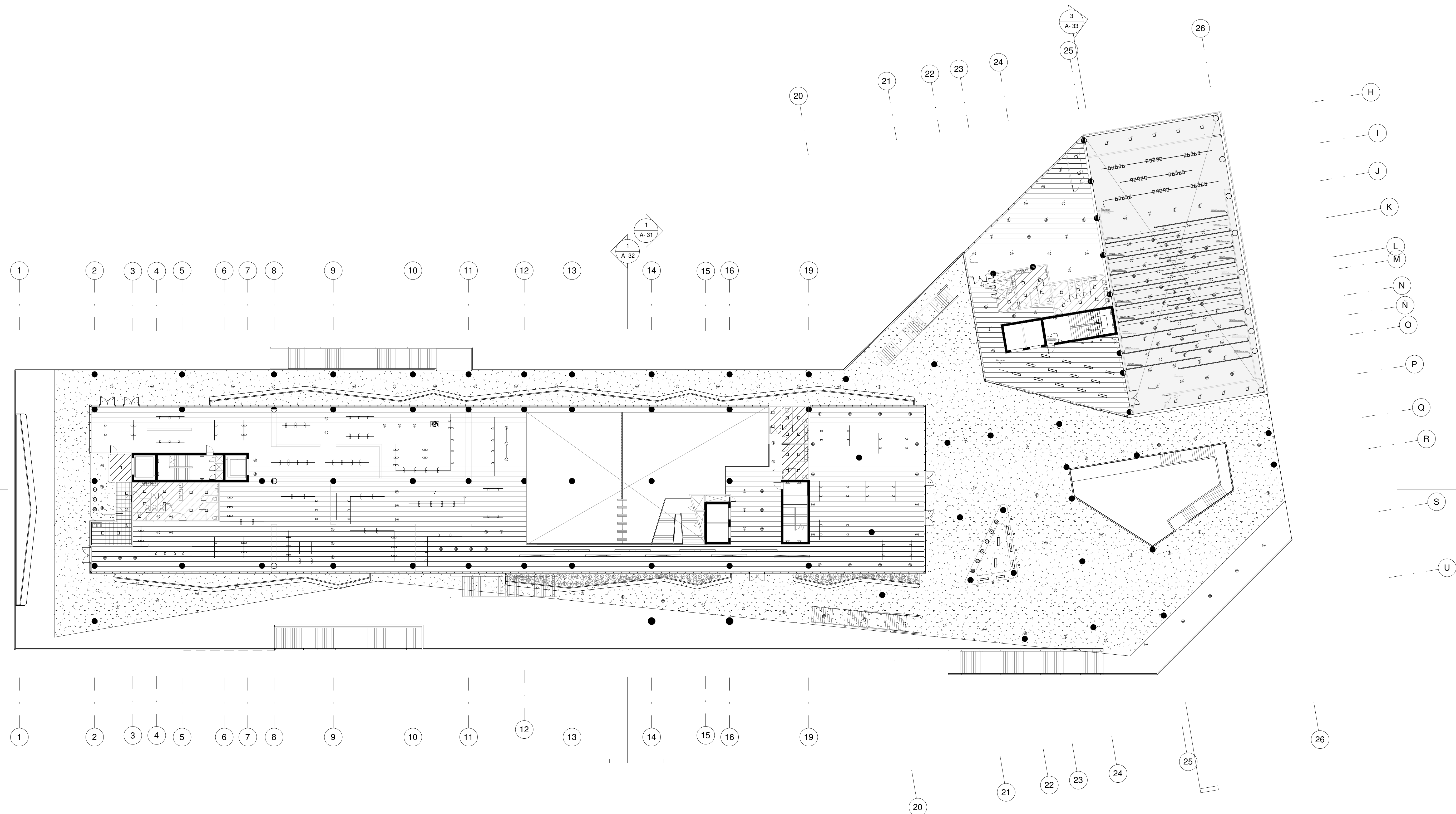

	PLAFOND DUROCK
	PLAFOND SHEETROCK
	PLAFOND PVC
	PLAFOND GLASHINER
	PERFILES DE MADERA

1 CR-01 PLANTA ARQUITECTONICA DE CIELO RASO NIVEL 2
1 : 250

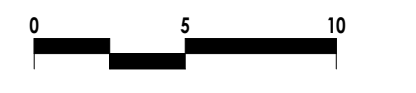



BALKO, COMPLEJO URBANO REVITALIZADOR



EAU ESCUELA DE ARQUITECTURA

MONITOR

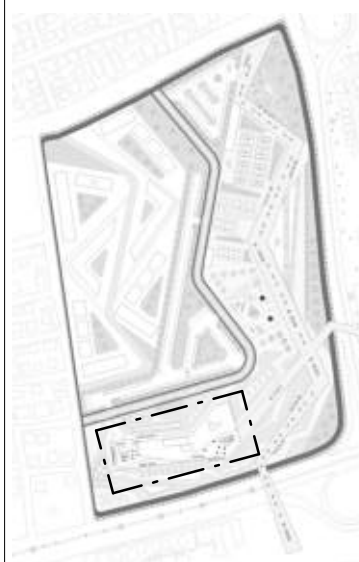

SIMBOLOGIA

	ESCALA GRAFICA
	LLAMADO A DETALLE
	SECCION
	ELEVACION
	PROYECCION DE TECHO
	CORTE
	HUECO
	DIRECCION ESCALERA
	EJE
	NIVEL DE PISO TERMINADO
	NORTE

SUSTENTANTE: EMELY GABRIELA LEONARDO ROJAS

MATRICULA: 19-0333

PROYECTO DE GRADO

CUATRIMESTRE: ENERO - ABRIL 2023

ASESORES: ESTEBAN GONZALEZ

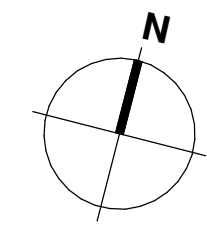

TITULO:

PLANTA SANITARIA AGUAS POTABLE NIVEL 2

ESCALA:

1 : 250

HOJA:

S-01

Todos los dibujos y exhibidos constituyen trabajos originales y no publicados del arquitecto, y no pueden ser copiados, usados, ni modificados sin autorización expresa y escrita del arquitecto.

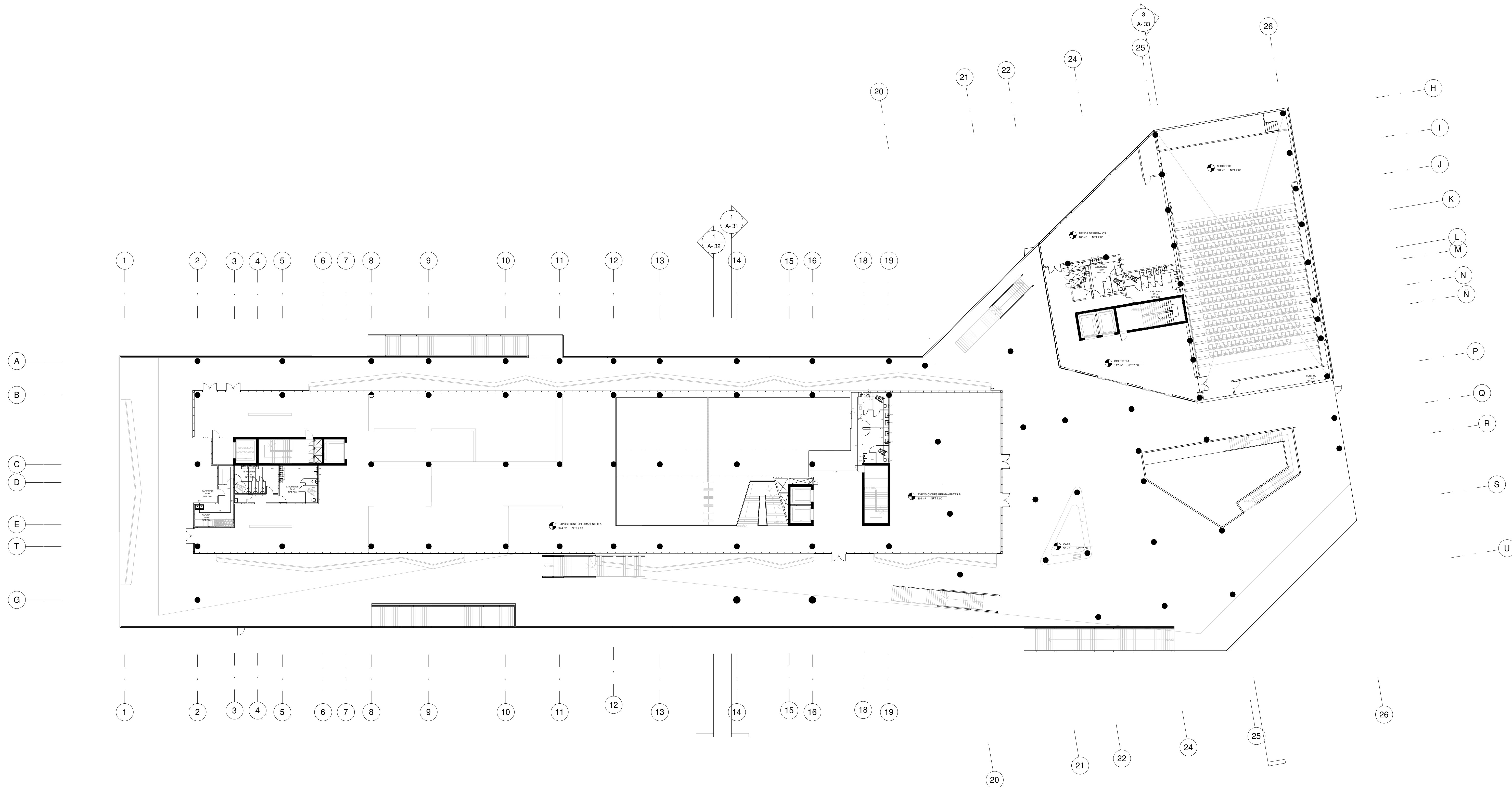

1 S-01 PLANTA DE AGUA POTABLE NIVEL 2 - GENERAL
1 : 250



BALKO COMPLEJO URBANO REVITALIZADOR



EAU ESCUELA DE ARQUITECTURA

MONITOR



SIEMBLA

	ESCALA GRAFICA
	LLAMADO A DETALLE
	SECCION
	ELEVACION
	PROYECCION DE TECHO
	CORTE
	HUECO
	DIRECCION ESCALERA
	EJE
	NIVEL DE PISO TERMINADO
	NORTE

SUSTENTANTE: EMELY GABRIELA LEONARDO ROJAS

MATRICULA: 19-0333

PROYECTO DE GRADO

CUATRIMESTRE: ENERO - ABRIL 2023

ASESORES: ESTEBAN GONZALEZ

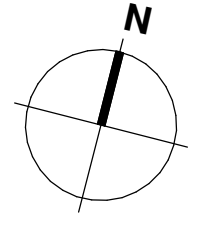

TITULO:
PLANTA SANITARIA
AGUAS
RESIDUALES 2

ESCALA:
1 : 250

HOJA:
S-02

Todos los dibujos y exhibidos constituyen trabajos originales y no publicados del arquitecto, y no pueden ser copiados, usados, ni modificados sin autorización expresa y escrita del arquitecto.

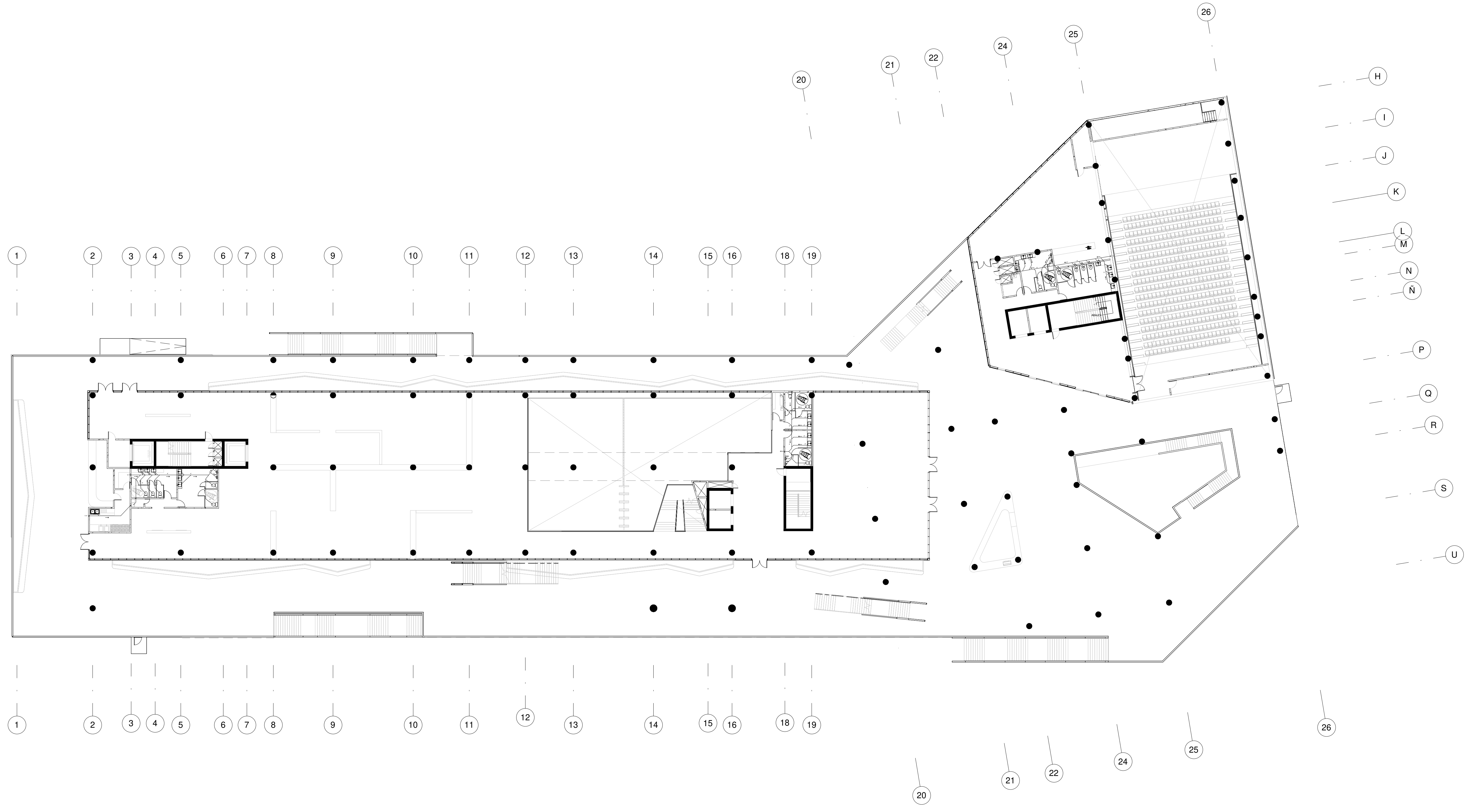

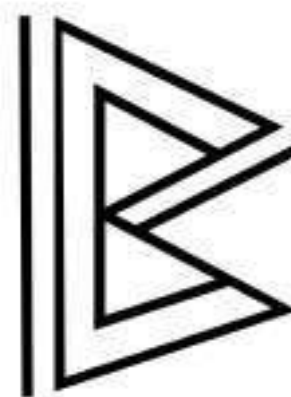

BALKO COMPLEJO URBANO REVITALIZADOR



EAU ESCUELA DE ARQUITECTURA

MONITOR



SIMBOLOGIA

	ESCALA GRAFICA
	LLAMADO A DETALLE
	SECCION
	ELEVACION
	PROYECCION DE TECHO
	CORTE
	HUECO
	DIRECCION ESCALERA
	EJE
	NIVEL DE PISO TERMINADO
	NORTE

SUSTENTANTE: EMELY GABRIELA LEONARDO ROJAS

MATRICULA: 19-0333

PROYECTO DE GRADO

CUATRIMESTRE: ENERO - ABRIL 2023

ASESORES: ESTEBAN GONZALEZ

TITULO:

PLANTA MECANICA DE AIRES ACONDICIONADOS NIVEL 2 GENERAL

ESCALA: 1 : 250

HOJA:

M-01

Todos los dibujos y exhibidos constituyen trabajos originales y no publicados del arquitecto, y no pueden ser copiados, usados, ni modificados sin autorización expresa y escrita del arquitecto.

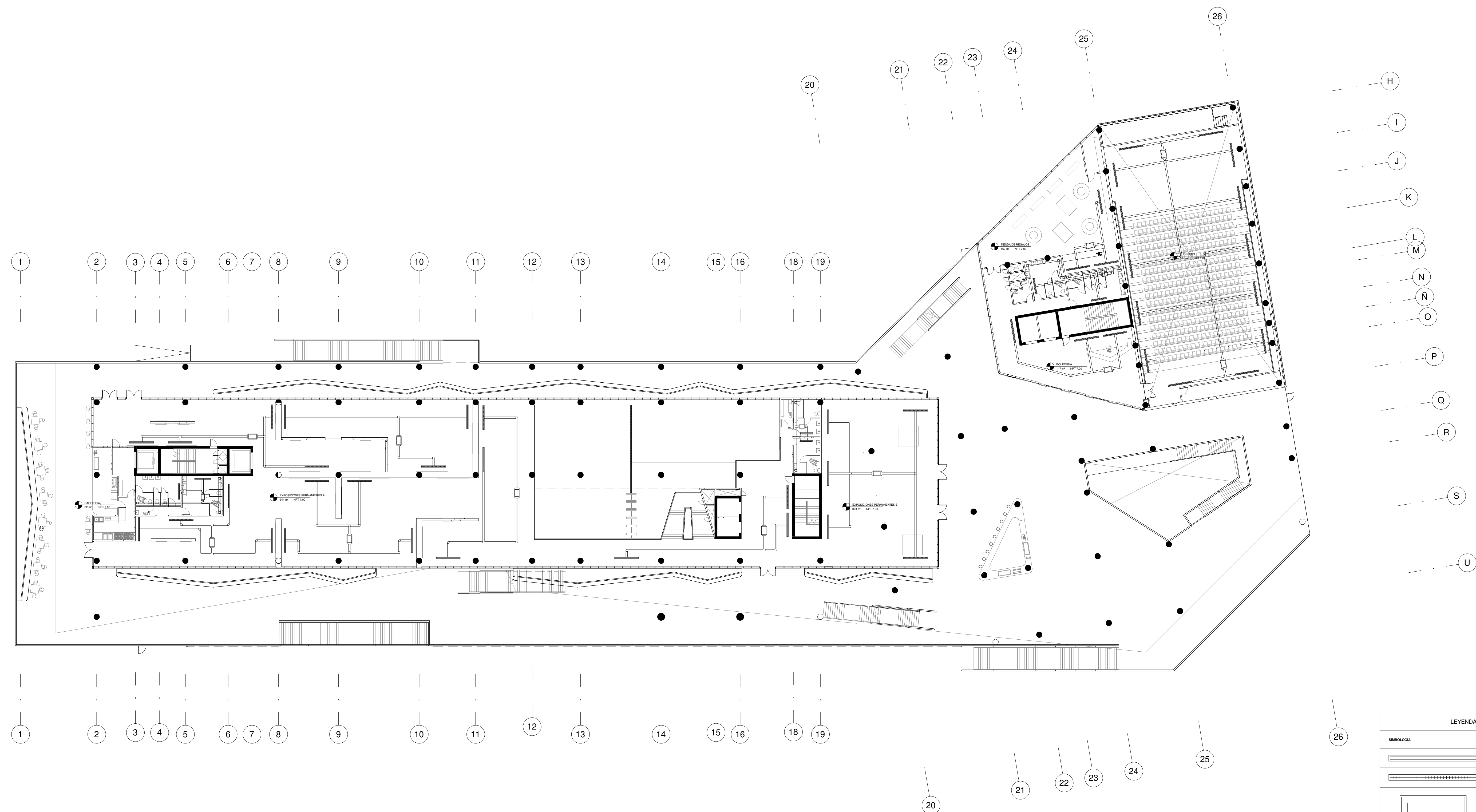

LEYENDA	
SIMBOLOGIA	DESCRIPCION
	REJILLA SALIDA
	REJILLA RETORNO
	CAMPANA EXTRACTOR COCINA
	EXTRACTOR BAÑO
	DUCTERIA
	UNIDAD COORDINADORA

1 M-01 PLANTA MECÁNICA DE AIRES ACONDICIONADOS NIVEL 2- GENERAL 1 : 250